

MecALAC

MCR
SÉRIE



MCR
SÉRIE **MecALAC**



VITESSE



PRODUCTIVITÉ



COMPACTITÉ 360°



6.MCR

8.MCR

10.MCR



MCR SÉRIE

**LA VITESSE D'UN
CHARGEUR COMPACT...
ALLIÉE À LA ROTATION
D'UNE PELLE**



6.8.10 MCR

Switch to PRODUCTIVITY*





+



6-8.10MCR



6.8.10 MCR

RENTABILITÉ À 360° : ÇA PAYE DE TRAVAILLER AVEC UNE Mecalac !

“Notre point fort ? Proposer à chaque client la solution la plus efficace pour lui. Grâce à une analyse approfondie des processus de travail des utilisateurs, nous sommes en mesure de proposer à chacun la solution industrielle polyvalente qui saura répondre à ses exigences. Cette approche nous permet de proposer des machines parfaitement adaptées aux besoins spécifiques du chantier. Chez Mecalac, le design a toujours fait partie intégrante de notre processus de création. Il constitue un élément incontournable et stratégique de notre identité de marque et de nos produits, et ne se limite pas au simple aspect esthétique. Notre design est fonctionnel et sûr.”

*Patrick Brehmer,
Head of Marketing,
Product Management & Design*

+100% DE RAPIDITÉ DE DÉPLACEMENT

Nos pelles MCR peuvent atteindre une vitesse **10 km/h (6.2 mph)**, ce qui contribue à éliminer de votre chantier les processus sans valeur ajoutée. En réduisant les temps de déplacement par rapport aux autres pelles, vous gagnez en productivité, optimisez votre parc et exploitez au mieux votre machine.

+77% DE CUBAGE DANS CHAQUE GODET

Les pelles MCR fonctionnent de manière efficace avec des godets de chargeurs. Par exemple, la capacité maximale des godets de la 8MCR est de **0,53 m³ (0.69 yd³)**, ce qui correspond à la taille de godet d'une pelle de **12 t**. Le modèle 10MCR prend en charge des godets de **0,75 m³ (0.98 yd³)**. Autrement dit, vous pouvez déplacer en une opération 77 % de charge en plus par rapport aux pelles traditionnelles. En outre, les godets de chargeurs vous permettent de répandre du matériau ou de niveler finement le sol en une seule passe, ce qui réduira considérablement votre temps de cycle total.

-35 % DE RAYON DE ROTATION

Le modèle 8MCR présente **un rayon de rotation total de 2698 mm (8'10")**, ce qui correspond au rayon total d'une pelle de 2 t. Les pelles MCR proposent un véritable rayon compact de 360°, pas seulement vers l'arrière (1254 mm (4'1")), mais également vers l'avant (1444 mm (4'9")). En effet, quel est l'intérêt de disposer d'un rayon arrière compact si l'avant est négligé et ne vous permet pas d'opérer de rotation dans les lieux exigus ?



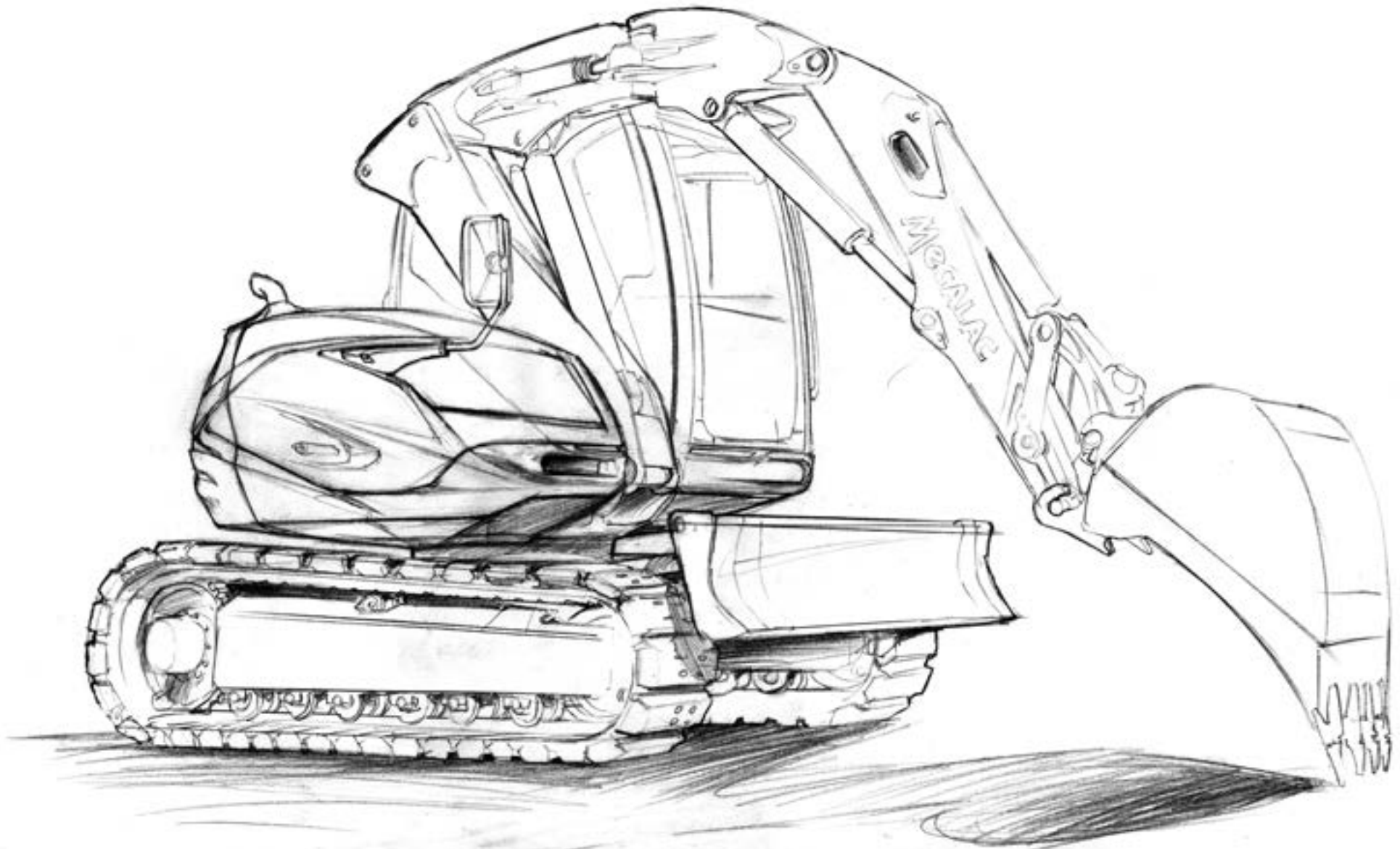



PERFORMANCE

Switch to SPEED*

100 % PLUS RAPIDE QUE N'IMPORTE QUEL AUTRE MODÈLE DE PETITE TAILLE

Les pelles MCR sont rapides et efficaces. Vous pouvez avancer à 10 km/h (6.2mph), soit **deux fois plus vite** qu'avec n'importe quelle autre petite pelle. Si l'on prend en compte le temps perdu par les petites pelles pour se déplacer sur le chantier, cette vitesse signifie des temps de cycle plus courts et une réduction des processus sans valeur ajoutée pour les collègues qui attendent l'arrivée de la pelle.

DES PERFORMANCES QUI SE CHIFFRENT : 0,75 M³ DÉPLACÉS À 10 KM/H

Les pelles MCR ne sont pas seulement rapides. Elles s'illustrent par rapport aux pelles traditionnelles à la fois par leur capacité à déplacer plus de m³ ET ce, plus rapidement. Nos moteurs à transmission hydrostatique sont suffisamment puissants pour relever n'importe quel défi. Le godet reposant contre la lame, aucune contrainte ne s'exerce sur la flèche et le balancier.

L'INNOVATION UNIQUE DE MECALAC EN ACTION



10KM/H





PERFORMANCE

LA CONDUITE AU JOYSTICK

LA MOBILITÉ AU BOUT DES DOIGTS

Si vous avez besoin de parcourir une distance importante ou que simplement vous vous sentez ainsi plus à l'aise, vous pouvez piloter votre machine au moyen du joystick de gauche : il vous suffit de sélectionner le mode skid. Vous pouvez ainsi vous installer confortablement pendant que vous conduisez, tout en bénéficiant de davantage de manoeuvrabilité et de précision. En outre, le joystick constitue une manière simple et intuitive de déplacer une machine.





PERFORMANCE

Switch to
PRODUCTIVITY*

**DÉPLACEZ
UN VOLUME
SUPERIEUR À
CHAQUE GODET**

**LA TAILLE DE GODET QU'IL VOUS FAUT
POUR TRAVAILLER PLUS VITE**

Pourquoi conserver votre godet de 0,30 m³ (0.39 yd³) si vous pouvez passer à un godet de 0,53 m³ (0.69 yd³)?

Dotez votre pelle MCR d'un godet skid et réduisez le nombre de passes nécessaires pour charger un camion. Ce godet vous permet également de déverser la terre directement dans la tranchée tout en avançant pour procéder au remplissage. Sans compter les avantages en matière de finitions : rien ne permet de niveler le sol de manière aussi simple et rapide qu'une pelle en mode chargeur compact.

Encore une fois, il s'agit là d'une manière de réduire considérablement vos temps de cycle. Vous avez besoin de pousser de grosses charges ? Aucun problème ! Placez le godet skid contre la lame et poussez : la force déployée par le châssis est transmise directement au godet, ce qui augmente votre capacité de charge.





**RÉDUIRE LES
MOUVEMENTS
DE LA FLÈCHE
> PLUS FACILE**

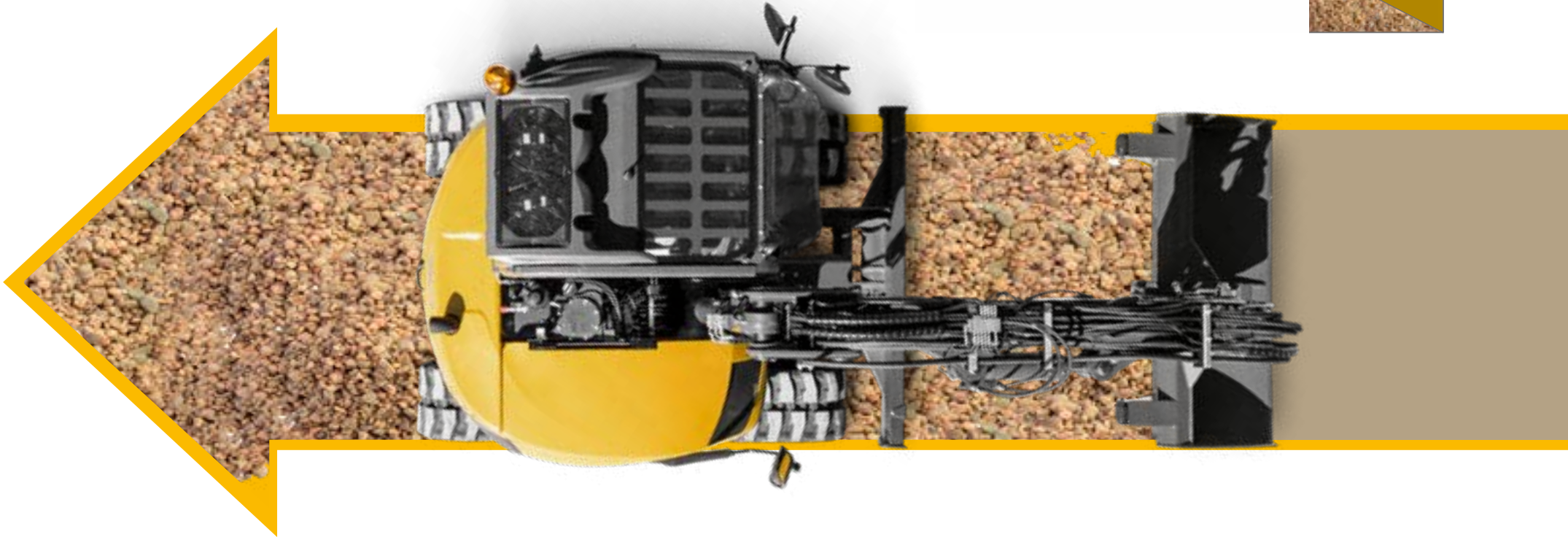



PERFORMANCE

Switch to 360° COMPACTNESS*

POURQUOI INVESTIR DANS UN MATÉRIEL DE PLUS PETITE TAILLE S'IL RESTE ENCOMBRANT ?

Lorsque vous travaillez sur un chantier exigu et embouteillé, vous manquez d'espace. Pas seulement à l'arrière, mais tout autour de vous. Il en va de même de nos pelles : elles sont compactes, à l'arrière bien sûr, mais aussi et surtout à l'avant. Seul un vrai format compact à 360° vous permet de véritablement tirer parti des avantages d'une machine compacte, à savoir de sa manoeuvrabilité mais aussi de sa stabilité. Lorsque vous repliez complètement la flèche, aucun poids à l'avant ne vous fait perdre l'équilibre.

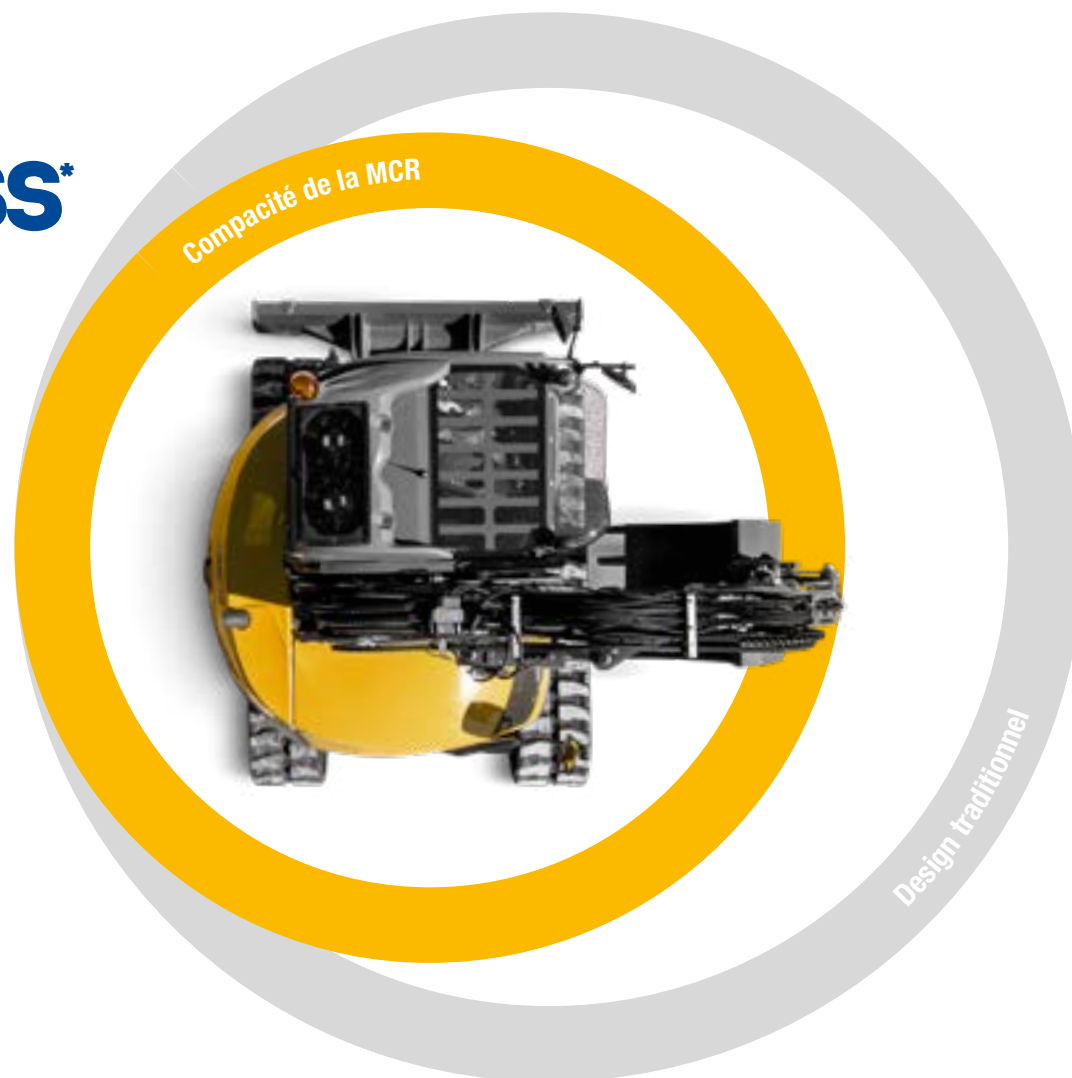



PERFORMANCE

AUSSI COMPACTE À L'AVANT QU'À L'ARRIÈRE

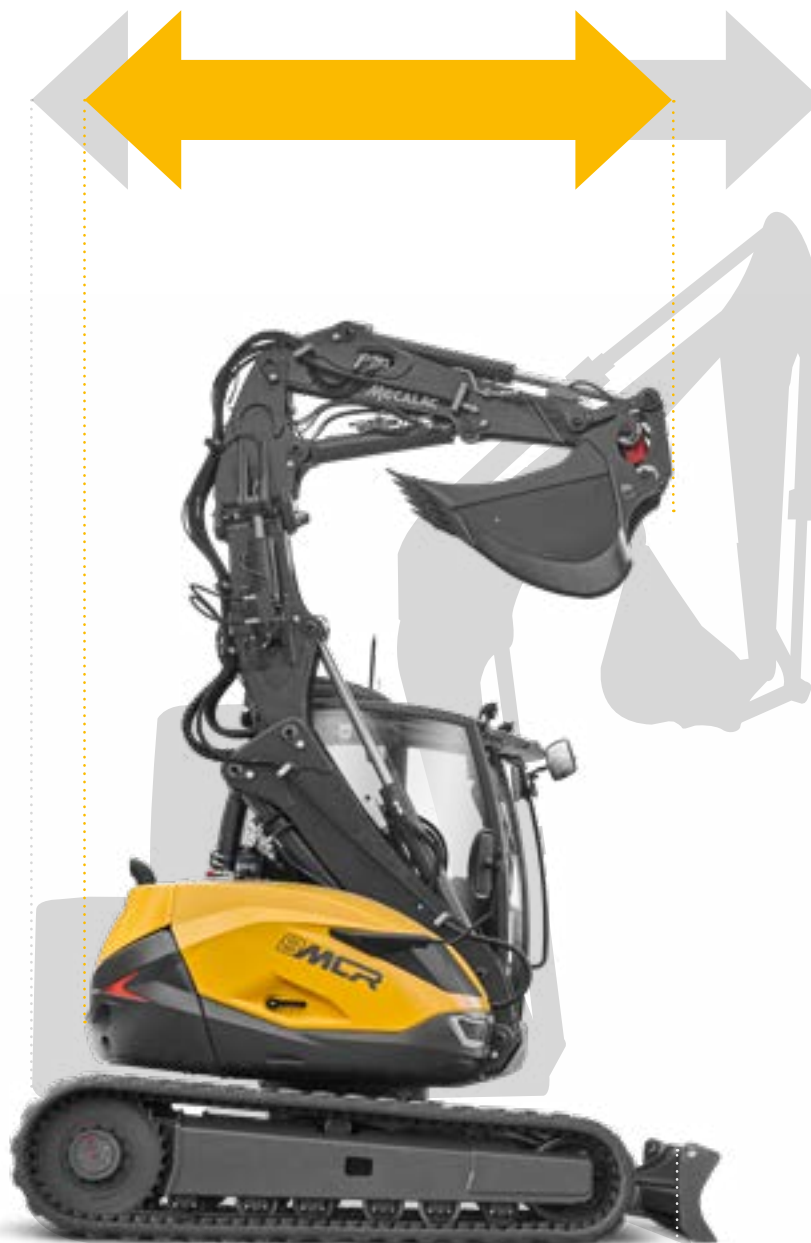



PERFORMANCE

AUCUNE TÂCHE N'EST TROP ARDUE POUR UNE FLECHE MECALAC

LA CINÉMATIQUE QU'IL VOUS FAUT POUR TOUS LES TYPES DE TRAVAUX

Creuser une tranchée rapidement et avec précision, près d'un mur ou parallèlement à la machine, soulever des charges, déposer des palettes au-dessus d'un obstacle ou au dessous du niveau du sol... Quel que soit le défi, les pelles MCR peuvent le relever et répondre aux problématiques les plus complexes que posent les conditions et la logistique en présence sur les chantiers.





PERFORMANCE

PUISSANCE DE LEVAGE ET AMPLITUDE

LA CINÉMATIQUE QU'IL VOUS FAUT POUR LES GROSSES CHARGES

La célèbre flèche brevetée Mecalac se replie à 130° vers l'arrière pour garantir une stabilité maximale. Elle fait alors office de contrepoids naturel. Vous bénéficiez ainsi de performances optimales en matière de levage et de manipulation. Les excavatrices MCR de Mecalac sont en mesure de soulever 40 % de leur propre poids. Tout simplement parce qu'elles sont les seules pelles de petite taille dont la flèche se trouve sur le côté de la cabine plutôt qu'à l'avant. En outre, la cinématique vous permet de travailler près de la machine tout en bénéficiant d'une grande portée. Pas besoin de choisir entre un bras court et un long : la flèche Mecalac standard est polyvalente. En outre, unique en son genre, la flèche à déport intégré, vous permet de bénéficier du meilleur déport qui soit à gauche et à droite, ce qui vous permet de travailler à la parallèle de la machine, hors de la largeur de la machine.





NOTRE VISION : UNE MACHINE UNIQUE



**LA VITESSE D'UN
CHARGEUR COMPACT...
ALLIÉE À LA ROTATION
D'UNE PELLE**

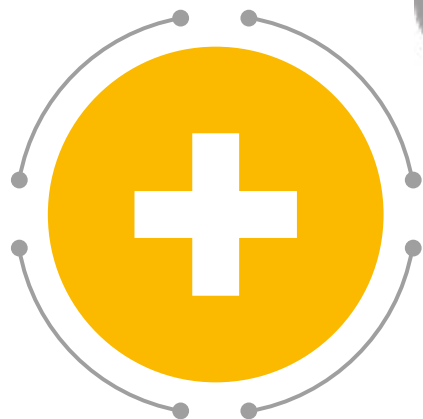



6.8.10 MCR

SIMPLICITÉ D'USAGE

- Facile d'utilisation
- Une cabine digne de vous
- Connect : le couplage en toute polyvalence
- Accessibilité totale pour la maintenance

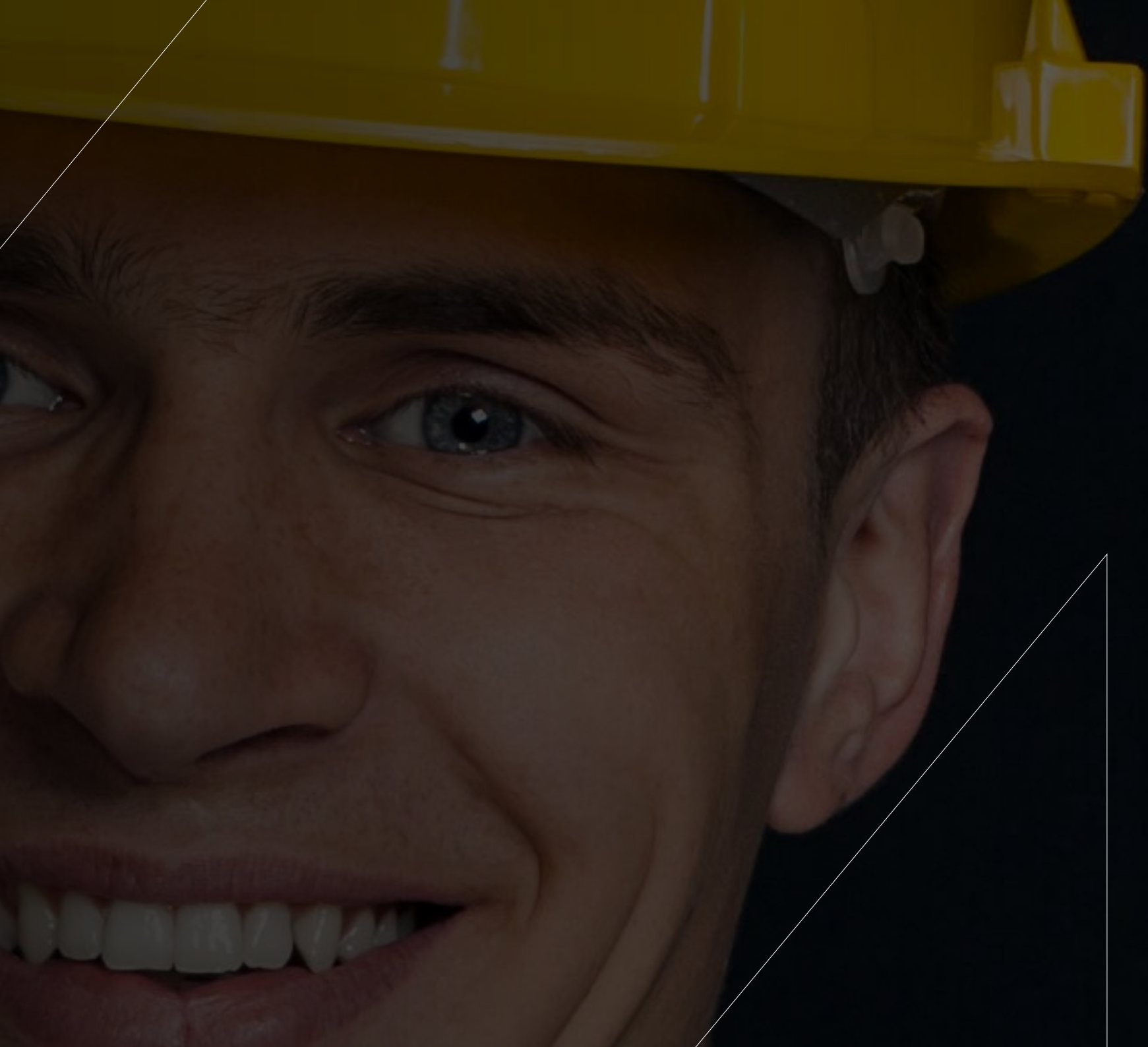



1 BOUTON
3 MODES



100%
BREVETÉE
MECALAC



SIMPLICITÉ D'USAGE

FACILE D'UTILISATION

EN UN TOUR DE MAIN, TRANSFORMEZ VOTRE PELLE EN CHARGEUR

Grâce au sélecteur principal, l'opérateur peut diriger et utiliser sa pelle en tant que chargeur, ce qui lui permet d'augmenter considérablement sa productivité.

Les pelles MCR sont en mesure d'utiliser des godets skid et des godets chargeurs en position inversée. Autrement dit, vous pouvez pousser et charger des volumes beaucoup plus importants. Le godet est placé contre la lame : la force de la poussée est transmise directement du châssis au godet. Tout comme sur un chargeur, le joystick permet de travailler avec davantage de précision. Pour plus de polyvalence, vous pouvez également utiliser d'autres outils de chargeurs compacts.

FONCTION INVERSÉE DU GODET

Le godet change, mais pas vos habitudes.

Vous êtes prêt à changer pour un godet de chargeur en position inversée mais pas à changer vos habitudes ? Pas de problème. Nous avons ajouté à nos machines un commutateur afin que vous n'ayez pas à changer de méthode d'ouverture et de fermeture de vos godets. Appuyez sur le commutateur d'inversion de godet et travaillez comme à l'accoutumée. La machine inverse les commandes pour vous.

FONCTION DE COUPLAGE DES VÉRINS

La flexibilité d'une flèche ajustable alliée à la facilité d'utilisation d'une flèche monobloc.

Brevetée, cette fonction vous permet de synchroniser les vérins de la flèche pour faciliter la coordination des mouvements de la flèche. Creuser et charger deviennent un jeu d'enfant, que l'opérateur soit un débutant ou un professionnel aguerri : un exemple parmi tant d'autres de fonctions intelligentes que nous avons mises au point pour vous faciliter la vie.





VISIBILITÉ
TOTALE
5M²



SIMPLICITÉ D'USAGE

UNE CABINE DIGNE DE VOUS

**UN FORMAT COMPACT NE
JUSTIFIE PAS QUE VOUS
VOUS SENTIEZ À L'ÉTROIT**

*Voyez loin : sérénité, sécurité
améliorée et concentration.*

L'opérateur fait face à de grandes responsabilités, à savoir travailler de manière efficace tout en gardant un œil sur tout ce qui se passe autour de lui sur le chantier. C'est la raison pour laquelle nous avons fait du champ de vision de l'opérateur l'une de nos priorités. Les capots restent bas, en particulier à l'arrière. En outre, pour ne pas perdre le contact avec le chantier, vous pouvez faire glisser entièrement ou partiellement le pare-brise fractionné et le fixer au-dessus de vous. Par ailleurs, nous avons doté notre machine de nouvelles caméras.

Rien de tel qu'une machine compacte capable d'abattre le travail de deux sur un chantier encombré en milieu urbain pour réduire les risques de collision, les accidents et les embouteillages à la ronde. Les pelles MCR sont flexibles et polyvalentes. Elles réduisent la nécessité d'une intervention manuelle constante de la part d'un collègue au sol.

*Vous méritez une vraie cabine
et non un modèle miniature.*

Qui a dit qu'avec une petite pelle il fallait sacrifier son confort ? Certainement pas Mecalac. Les pelles MCR permettent de profiter entre autres d'un siège pneumatique, confortable et chauffé, d'une ceinture de sécurité rétractable, d'une radio MP3 et d'un accès bluetooth. Quelle que soit l'option pour laquelle vous optez, vous bénéficierez d'une cabine spacieuse, offrant suffisamment de place pour les jambes et une visibilité optimale, sans oublier un pare-brise en 2 parties standard.

Le nouvel écran MCR vaut celui des pelles de plus grande taille. De grandes dimensions et en couleur, l'écran vous permet de disposer à tout moment des toutes dernières informations nécessaires, sans problème de visibilité dû aux rayons du soleil. En outre, la pelle MCR dispose de nouvelles options qui vous garantiront un confort maximal.





CONNECT : LE COUPLAGE EN TOUTE POLYVALENCE

UNE SÉCURITÉ ET UNE POLYVALENCE INCOMPARABLES. MECALAC PRÉSENTE CONNECT, SON ATTACHE RAPIDE BREVETÉE QUI SE DISTINGUE PAR SA LÉGÈRETÉ, SON INTÉGRATION, SA FACILITÉ D'USAGE, SA FONCTION INVERSÉE ET SA SÉCURITÉ PARFAITE.

Commandée depuis la cabine, cette attache rapide permet de connecter un outil sans risquer de le perdre pendant son raccordement ou son fonctionnement. Il est doté d'un système de détection qui avertit le conducteur si l'outil n'est pas fixé correctement (par des signaux visuels et sonores). Il peut également fonctionner en mode inversé et dispose d'une fonction de compensation automatique du jeu : le coupleur rapide CONNECT est par conséquent le dispositif ultime de raccordement outil/machine !









SIMPLICITÉ D'USAGE

ACCESSIBILITÉ TOTALE POUR LA MAINTENANCE

TEMPS D'ARRÊTS RÉDUITS

La maintenance au sol n'est utile que si elle s'accompagne d'un accès facile à l'ensemble des composants. La facilité de maintenance a été prise en compte dès le départ dans la conception des pelles MCR. Un format compact ne doit pas vous contraindre à renoncer à la facilité d'accès des points de maintenance. Une maintenance rapide se traduit par une réduction des temps d'arrêt et par conséquent une augmentation de la productivité.

DES SOLUTIONS À 360° POUR UNE RÉDUCTION DE LA CONSOMMATION DE CARBURANT

Les économiseurs de carburant intégrés constituent des solutions évidentes pour réduire votre consommation de carburant. Les pelles MCR Mecalac en sont pourvues, comme pour la mise à bas régime automatique en cas d'inactivité, de l'arrêt automatique du moteur ou d'un ventilateur fonctionnant à la demande. Mais il existe des solutions plus ambitieuses : par exemple, l'optimisation du taux d'exploitation de la machine. Grâce à une machine capable d'abattre le travail de deux produits différents, vous pouvez vous passer d'une machine sur votre chantier, ce qui en outre réduit les frais de maintenance et coûts d'exploitation dans leur ensemble.





SERVICES

PERFORMANCE, RENTABILITÉ, LONGÉVITÉ

DÉCOUVREZ NOS SERVICES

MECALAC PREMIUM LUBRICANTS

Des lubrifiants Premium pour tirer le meilleur de vos engins :

- Durée de vie des équipements prolongée
- Garantie et intervalles de vidange étendus
- Efficacité par tous les temps



MY MECALAC CONNECTED SERVICES

Pour optimiser l'utilisation de ses machines, MECALAC propose son offre de services télématiques :

- Gestion de flotte à distance
- Accès à toutes les données d'utilisation des machines
- Temps d'immobilisation des machines limité grâce à la maintenance préventive





MECALAC GENUINE PARTS

Seules les pièces d'origine MECALAC vous assurent une durée de vie optimale et des performances maximales :

- Pièces certifiées d'origine
- Kits d'entretien
- Garantie étendue



FORMATIONS MECALAC

Exploitez pleinement toutes les possibilités de vos engins Mecalac :

- Utilisation performante
- Encadrement individualisé
- Pratique intensive



MECALAC FINANCIAL SOLUTIONS

Une gamme complète de produits financiers et de services associés répondant à vos besoins spécifiques :

- Achat de matériel
- Location de matériel
- Taux compétitifs



EXTENSIONS DE GARANTIE

Nos solutions s'adaptent à vos besoins afin de maximiser la durée de vie de vos engins :

- Contrats à la carte
- Tranquillité d'esprit
- Dépenses maîtrisées



La liste des services proposés peut varier selon les pays. Pour de plus amples informations, veuillez consulter votre concessionnaire Mecalac.



6.8.10 MCR

CONFIGUREZ VOTRE MCR

Les MCR disposent d'un large équipement de série mais restent à l'écoute des spécificités de ses différentes typologies de clients: entrepreneurs du paysage, terrassiers, professionnels des travaux publics, collectivités territoriales... Alors, de la couleur de la peinture en passant par le choix des chenilles, la climatisation..., sans oublier les nombreux accessoires, godets et outils hydrauliques, il existe de très nombreuses manières d'adapter les MCR à sa marque et son métier.



COULEUR CLIENT

Vous souhaitez obtenir votre Mecalac MCR à vos couleurs ?
Personnalisez votre Mecalac avec vos propres codes RAL.

Exemples de couleurs



CHENILLES

CAOUTCHOUC

6MCR : 400 mm (16 in)

8MCR et 10MCR : 450 mm (18 in)

ACIER

6MCR - 8MCR - 10MCR : 400 mm (16 in)

TECHNOLOGIE

MyMecalac Connected Services (Télématique)



La liste des équipements standards/optionnels peut varier. Pour de plus amples informations, veuillez consulter votre concessionnaire Mecalac.

CABINE CONFORT & SÉCURITÉ

Climatisation, chauffage (réhausse hauteur cabine)

Gyrophare

Un phare de travail avant (standard)

Phare de travail supplémentaire avant

Phare de travail arrière

Grille de protection de toit cabine intégrée (standard)

Radio MP3, 2 haut-parleurs, bluetooth

Visière de cabine

Pare-soleil hublot de toit

Siège pneumatique chauffant

Prise 12V (standard)

Alimentation hydraulique continue pour outils (standard)

Inverseur du mode de translation

Inverseur de commandes mode ISO/SAE

Pédale de rotation (pour mode chargeur)

Gyrophare LED

Système anti-démarrage (électronique, avec clefs)

Alarme avertisseur de surcharge

Caméra latérale (standard sur la 10MCR)

Caméra arrière

Feux de route, avant/arrière (homologation italienne)

Avertisseur de translation

Avertisseur de translation, cri du lynx

Rétroviseurs, droit et gauche (standard)

HUILES

Huile hydraulique Bio (HLP 46)

Huile hydraulique pour pays froids (ISO 32)

Huile hydraulique pour pays chauds (ISO 68)

Huile hydraulique pour pays très chauds (ISO 100)

LIGNES AUXILIAIRES

Ligne auxiliaire supplémentaire

Ligne auxiliaire supplémentaire, proportionnelle (adaptation benne preneuse ou autre fonction)

Ligne retour marteau

CLAPETS

1 Clapet de sécurité sur flèche (standard)

3 Clapets de sécurité sur flèche - bec de flèche - balancier

4 Clapets de sécurité sur flèche - bec de flèche - balancier - godet

ADAPTATION BENNE PRENEUSE

PORTE-OUTILS

Attache rapide hydraulique Mecalac CONNECT - sans crochet (standard)

Attache rapide hydraulique Mecalac CONNECT - avec crochet

Système Attache Directe d'outils sur balancier par axes, avec interrupteur cabine et alimentation hydraulique pour attache rapide tierce

GRAISSAGE

Graissage regroupé manuel 1 point pour la tourelle (standard)

Graissage centralisé manuel pour la tourelle et l'ensemble de l'équipement (sauf axes des bielles de fixation de l'attache rapide)

Graissage centralisé automatique pour la tourelle et l'ensemble de l'équipement (sauf axes des bielles de fixation de l'attache rapide)

MOTEUR

Filtre à particules (DPF) (standard en Europe)

Mise au ralenti automatique du moteur (standard)

Arrêt automatique temporisé du moteur

POMPE DE REMPLISSAGE GAS OIL AVEC COUPURE AUTOMATIQUE

CONTREPOIDS ADDITIONNELS

6MCR : 400 kg (881 lbs)

8MCR : 425 kg (936 lbs) et 800 kg (1,763 lbs)

10MCR : 590 kg (1,300 lbs)



6.8.10 MCR

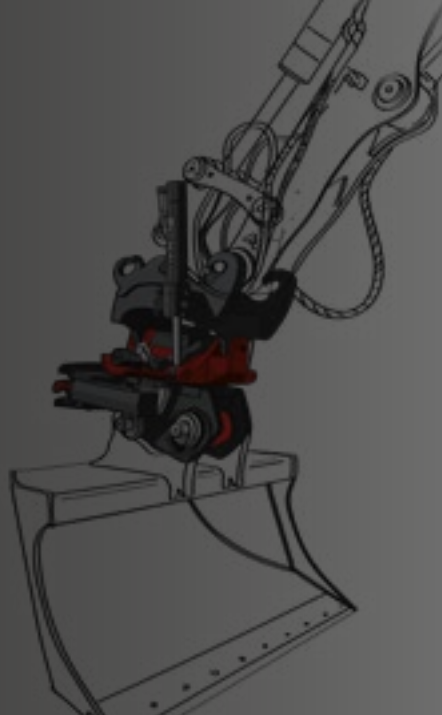

ACCES- SOIRES EXCLUSIFS MECALAC

GOGETS RÉTRO

6MCR	LARGEUR mm (ft in)	nombre de dents	VOLUME l (yd³)	POIDS kg (lb)
	350 (1'2")	3	100 (0.13)	121 (266)
	450 (1'6")	3	130 (0.17)	131 (288)
GOGET RÉTRO avec dents (Retirer 9 kg (19.8 lb) pour ces même godets sans dents)	600 (2')	4	185 (0.24)	150 (330)
	750 (2'5.5")	5	240 (0.31)	169 (372)
	900 (2'11")	5	300 (0.39)	185 (407)
8MCR	LARGEUR mm (ft in)	nombre de dents	VOLUME l (yd³)	POIDS kg (lb)
	350 (1'2")	3	115 (0.15)	130 (286)
	450 (1'6")	3	150 (0.20)	140 (308)
GOGET RÉTRO avec dents (Retirer 9 kg (19.8 lb) pour ces même godets sans dents)	600 (2')	4	220 (0.29)	160 (352)
	750 (2'5.5")	5	285 (0.37)	180 (396)
	900 (2'11")	5	355 (0.46)	197 (434)
10MCR	LARGEUR mm (ft in)	nombre de dents	VOLUME l (yd³)	POIDS kg (lb)
	350 (1'2")	3	150 (0.20)	204 (450)
	450 (1'6")	3	190 (0.25)	222 (489)
GOGET RÉTRO avec dents (Retirer 16 kg (35.2 lb) pour ces même godets sans dents)	600 (2')	3	275 (0.36)	255 (562)
	750 (2'5.5")	4	360 (0.49)	292 (643)
	900 (2'11")	4	450 (0.59)	328 (723)
	1200 (3'11")	5	630 (0.82)	393 (866)

GOGET ÉTROIT

6MCR - 8MCR - 10MCR	LARGEUR mm (ft in)	nombre de dents	VOLUME l (yd³)	POIDS kg (lb)
GOGET ÉTROIT	300 (1')	3	80 (0.10)	219 (483)

TILTROTATOR MECALAC MR50

8MCR - 10MCR	Informations	HAUTEUR ENTRE-AXES mm (ft in)	COUPLE DE ROTATION Nm (lbf.ft)	POIDS kg (lb) 1xCONNECT
MR50 TILTROTATOR sans pince de préhension	Double attache CONNECT, 2x 40° avec 2 fonctions auxiliaires bas débit	639 (2'1")	6600 (4,868)	400 (882)
MR50 TILTROTATOR avec pince de préhension	Double attache CONNECT, 2x 40° avec 1 fonction auxiliaire bas débit	639 (2'1")	6600 (4,868)	468 (1,032)

GOGET DE FINITION DÉDIÉ AU TILTROTATOR MECALAC

8MCR - 10MCR	Informations	LARGEUR mm (ft in)	VOLUME l (yd³)	POIDS kg (lb)
GOGET DE FINITION DÉDIÉ AU TILTROTATOR MECALAC	Godet dédié pour travaux de finition	1500 (4'11")	450 (0.59)	286 (631)
CONTRE-LAME BOULONNÉE POUR GOGET DE FINITION	entraxe de perçage 152,4 mm (6 in)	1500 (4'11")	-	43 (95)



GODETS CHARGEURS (SKID ET 4X1)

6MCR	LARGEUR mm (ft in)	nombre de dents	VOLUME l (yd³)	POIDS kg (lb)
GODET SKID sans dents	2030 (6'66")	-	490 (0.64)	397 (875)
GODET SKID 4x1 avec dents	2030 (6'66")	6	420 (0.55)	555 (1,223)
KIT DE RACCORDEMENT GODET SKID 4x1 4 FLEXIBLES	-	-	-	5 (11)
CONTRE-LAME BOULONNÉE POUR GODET 4X1	2030 (6'66")	-	-	-
8MCR	LARGEUR mm (ft in)	nombre de dents	VOLUME l (yd³)	POIDS kg (lb)
GODET SKID sans dent	2100 (6'89")	-	530 (0.70)	403 (888)
GODET SKID 4x1 avec dents	2100 (6'89")	7	450 (0.60)	590 (1,301)
GODET 4X1 avec dents	2100 (6'89")	7	500 (0.65)	595 (1,312)
KIT DE RACCORDEMENT GODET 4x1 4 FLEXIBLES	-	-	-	5 (11)
CONTRE-LAME BOULONNÉE POUR GODET 4X1 sans dents - 7 trous de perçage - entraxe de perçage 320 mm	2100 (6'89")	-	-	59 (130)
10MCR	LARGEUR mm (ft in)	nombre de dents	VOLUME l (yd³)	POIDS kg (lb)
GODET SKID sans dents	2300 (7'6.5")	-	750 (1.00)	488 (1,076)
GODET 4X1 avec dents	2300 (7'6.5")	7	570 (0.75)	726 (1,600)
KIT DE RACCORDEMENT GODET 4x1 - 4 FLEXIBLES	-	-	-	5 (11)
CONTRE-LAME BOULONNÉE POUR GODET 4X1 sans dents - 7 trous de perçage - entraxe de perçage 360 mm	2300 (7'6.5")	-	-	65 (143.5)

POUCE HYDRAULIQUE

6MCR	LARGEUR mm (in)	nombre de dents	LONGUEUR mm (in)	POIDS kg (lb)
POUCE HYDRAULIQUE avec dents Disponible avec le bras pelle déport uniquement	270 (10.6)	4	950 (37.4)	74 (163)

LÈVE-PALETTE

TYPE	Informations	POIDS kg (lb)
LÈVE-PALETTE avec fourches	à utiliser avec 4 clapets de sécurité	351 (773.8)

GODET CURAGE INCLINABLE

6MCR - 8MCR	Informations	LARGEUR mm (ft in)	VOLUME l (yd³)	POIDS kg (lb)
GODET CURAGE INCLINABLE	2 vérins, 2x 45°	1500 (4'11")	321 (0.42)	415 (915)
CONTRE-LAME BOULONNÉE	entraxe de perçage 152,4 mm (6 in)	1500 (4'11")	-	43 (95)
10MCR	Informations	LARGEUR mm (ft in)	VOLUME l (yd³)	POIDS kg (lb)
GODET CURAGE INCLINABLE	2 vérins, 2X45°	1700 (5'7")	367 (0.48)	485 (1,069)
CONTRE-LAME BOULONNÉE	entraxe de perçage 152,4 mm (6 in)	1700 (5'7")	-	48 (106)

GODET DE CURAGE ET CONTRE-LAME

6MCR - 8MCR	Informations	LARGEUR mm (ft in)	VOLUME l (yd³)	POIDS kg (lb)
GODET DE CURAGE	-	1500 (4'11")	262 (0.34)	260 (573)
CONTRE-LAME BOULONNÉE	entraxe de perçage 160 mm (6.3 in)	1500 (4'11")	-	-
10MCR	Informations	LARGEUR mm (ft in)	VOLUME l (yd³)	POIDS kg (lb)
GODET DE CURAGE	-	1800 (5'11")	400 (0.52)	350 (771.6)
CONTRE-LAME BOULONNÉE pour GODET DE CURAGE	entraxe de perçage 152.4 mm (6 in)	1800 (5'11")	-	52 (115)

GODET GRAPIN AVEC POUCES

6MCR	Informations	LARGEUR mm (ft in)	VOLUME l (yd³)	POIDS kg (lb)
GODET GRAPIN	2 pouces hydrauliques	750 (2'5")	240 (0.31)	284 (626)
8MCR	Informations	LARGEUR mm (ft in)	VOLUME l (yd³)	POIDS kg (lb)
GODET GRAPIN	2 pouces hydrauliques	750 (2'5")	285 (0.37)	304 (670)
10MCR	Informations	LARGEUR mm (ft in)	VOLUME l (yd³)	POIDS kg (lb)
GODET GRAPIN	2 pouces hydrauliques	900 (2'11")	450 (0.59)	492 (1085)

PLATINE ADAPTATION OUTILS SKID

6MCR - 8MCR - 10MCR	Informations	POIDS kg (lb)
PLATINE D'ADAPTATION	pour montage d'outils universels ISO24410 pour chargeurs compacts	127 (280)

PLATINE DE MANUTENTION ET PLATINE MARTEAU

TYPE	Informations	POIDS kg (lb)
PLATINE DE MANUTENTION avec crochet - 6MCR, 8MCR, 10MCR	à utiliser avec 3 clapets de sécurité	64 (141)
PLATINE MARTEAU sans perçage - 6MCR, 8MCR, 10MCR	-	104.5 (230)
PLATINE MARTEAU avec perçage - 8MCR, 10MCR	contactez votre concessionnaire	105.5 (233)
PLATINE MARTEAU avec perçage - 6MCR	contactez votre concessionnaire	65 (143)

FLÈCHETTE DE MANUTENTION

6MCR - 8MCR - 10MCR	Informations	POIDS kg (lb)
FLÈCHETTE DE MANUTENTION	longueur 2000 mm, capacité de levage 400 kg à utiliser avec 4 clapets de sécurité	104 (229)

SUPPORT BENNE PRENEUSE

6MCR - 8MCR - 10MCR	POIDS kg (lb)
SUPPORT COURT BENNE PRENEUSE	67 (147.7)

DENT DE DÉROCHAGE

TYPE	POIDS kg (lb)
DENT DE DÉROCHAGE	192 (423)

Mecalac recommande d'utiliser des équipements appropriés pour que nos clients puissent tirer le meilleur de nos produits. L'utilisation d'équipements, y compris les godets, non conformes aux recommandations ou aux spécifications de Mecalac en matière de poids, de dimensions, de débit, de pression, etc., peut entraîner des performances non optimales, y compris mais sans y être limité, des baisses de production, de stabilité, de fiabilité et de longévité des composants.

6.8.10MCR

DONNÉES TECHNIQUES

POIDS	6MCR	8MCR	10MCR
À vide, en ordre de marche, sans godet, chenilles caoutchouc, plein de carburant et opérateur	5700 kg (12,600 lb)	7200 kg (15,900 lb)	9400 kg (20,700 lb)
Contrepoids additionnel	400 kg (880 lb)	425 kg (940 lb)	590 kg (1,300 lb)
Pression au sol chenilles caoutchouc	largeur 400 mm (16 in) 0,38 kg/cm ² (5.4 lb/in ²)	largeur 450 mm (18 in) 0,38 kg/cm ² (5.4 lb/in ²)	largeur 450 mm (18 in) 0,46 kg/cm ² (6.5 lb/in ²)
Pression au sol chenilles acier	largeur 400 mm (16 in) 0,39 kg/cm ² (5.5 lb/in ²)	largeur 400 mm (16 in) 0,44 kg/cm ² (6.2 lb/in ²)	largeur 400 mm (16 in) 0,44 kg/cm ² (6.2 lb/in ²)
MOTEUR	6MCR	8MCR	10MCR
Moteur turbo compressé avec refroidissement de l'air d'admission, valve EGR et pot catalytique (DOC), conforme à la réglementation sur les émissions :		EU Stage V U.S. EPA Tier 4 Final*	
Diesel 4 cylindres en ligne	DEUTZ TD 2.9 L4	DEUTZ TCD 2.9 L4	DEUTZ TCD 3.6 L4
Puissance (DIN 70020) Régime	55,4 kW (75 ch/hp) (74.3 imperial hp) à 2300 tr/min (rpm)	55,4 kW (75 ch/HP) (74.3 imperial hp) à 2300 tr/min (rpm)	55,4 kW (75 ch/HP) (74.3 imperial hp) à 2200 tr/min (rpm)
Couple max	260 Nm (192 ft.lbf) à 1600 tr/min (rpm)	300 Nm (221 ft.lbf) à 1600 tr/min (rpm)	405 Nm 287 ft.lbf à 1300 tr/min (rpm)
Cylindrée	2900 cm ³ (177 in ³)	2900 cm ³ (177 in ³)	3600 cm ³ (220 in ³)
Refroidissement	eau	eau	eau
Filtre à air cyclonique, à sec, à cartouche	•	•	•
Niveau sonore extérieur machine	99 dB	99 dB	99 dB
Capacité du réservoir du carburant	70 l (18.5 gal)	73 l (19.3 gal)	105 l (27.7 gal)
CIRCUIT ÉLECTRIQUE	6MCR	8MCR	10MCR
Batteries	12 V (100 A)	12 V (100 A)	12 V (100 A)
Tension	12 V	12 V	12 V
Alternateur	14 V (95 A)	14 V (95 A)	14 V (95 A)
Démarrreur	12 V (2,6 kW)	12 V (2,7 kW)	12 V (2,7 kW)
CHÂSSIS PORTEUR	6MCR	8MCR	10MCR
Châssis central en X. Longerons triangulaires	•	•	•
Chenilles caoutchouc	largeur 400 mm (16 in)	450 mm (18 in)	450 mm (18 in)
Chenilles acier	largeur 400 mm (16 in)	400 mm (16 in)	400 mm (16 in)
Galets de roulement / Galet porteur	5/1	6/1	6/1
Tension des chaînes : amortisseur par ressort avec pot de tension à graisse	•	•	•
Lame de nivelage actionnée par un vérin avec valve de sécurité			
- Largeur	2030 mm (80 in)	2100 mm (82.7 in)	2300 mm (90.6 in)
- Hauteur	330 mm (13 in)	423 mm (16.7 in)	420 mm (16.5 in)
- Hauteur de soulèvement/sol	358 mm (14.1 in)	377 mm (14.8 in)	468 mm (18.4 in)
- Profondeur maxi sous le sol	340 mm (13.4 in)	327 mm (12.9 in)	248 mm (9.8 in)
TRANSMISSION	6MCR	8MCR	10MCR
Double transmission hydrostatique à circuit fermé SENSO DRIVE			
Hydraulique de transmission :			
1 pompe double à cylindrée variable, régulation de puissance automotrice			
- Débit	2x100 l/min (2x26.4 gpm)	2x100 l/min (2x26.4 gpm)	2x100 l/min (2x26.4 gpm)
- Pression maximum	330 bar (4,800 psi)	330 bar (4,800 psi)	330 bar (4,800 psi)
2 moto réducteurs à 2 vitesses avec freins automatiques			
Commande par pédaliseurs en fonction pelle	•	•	•
Commande par manipulateur en fonction chargeuse compacte			
- Effort de traction	4000 daN (9,000 lbf)	5400 daN (12,150 lbf)	6800 daN (15,300 lbf)
- Vitesse de translation	Plage I 5 km/h (3.1 mph) Plage II 10 km/h (6.2 mph)	5 km/h (3.1 mph) 10 km/h (6.2 mph)	5 km/h (3.1 mph) 9 km/h (5.6 mph)

* Environmental Protection Agency (EPA) - Selon la réglementation nationale

6.8.10MCR

DONNÉES TECHNIQUES

CIRCUIT HYDRAULIQUE	6MCR	8MCR	10MCR
Réservoir huile hydraulique	53 l (14 gal)	56 l (14.8 gal)	77 l (20.3 gal)

CIRCUIT ÉQUIPEMENT ET ROTATION	6MCR	8MCR	10MCR
Pompe à cylindrée variable	45 cm³ (2.7 in³)	63 cm³ (3.8 in³)	75 cm³ (4.6 in³)
Régulation de puissance ACTIVE CONTROL Taille du bloc distributeur LUDV "Load Sensing - Flow Sharing" proportionnalité des fonctions respectée quel que soit le niveau de pression de chaque élément	7SX12	7SX12	7SX14
- Débit maximum	90 l/min (23.7 gpm)	120 l/min (31.7 gpm)	165 l/min (43.5 gpm)
- Pression de travail maximum	280 bar (4,060 psi)	280 bar (4,060 psi)	300 bar (4,350 psi)

LIGNE ACCESSOIRE STANDARD	6MCR	8MCR	10MCR
Débit max disponible en bout de flexible	90 l/min (23.7 gpm)	90 l/min (23.7 gpm)	140 l/min (37 gpm)
Débit mini disponible en bout de flexible	20 l/min (5.3 gpm)	20 l/min (5.3 gpm)	35 l/min (9.2 gpm)
Débit réglable au tableau de bord (réglage usine)	80 l/min (21.1 gpm)	80 l/min (21.1 gpm)	80 l/min (21.1 gpm)
Pression réglable de 120 à 280 bar (1,740 to 4,060 psi) (réglage usine)	180 bar (2,610 psi)	180 bar (2,610 psi)	180 bar (2,610 psi)
Contrôle de l'accessoire par commande hydraulique proportionnelle intégrée au manipulateur droit	•	•	•

LIGNE ACCESSOIRE OPTIONNELLE (DÉRIVÉE DU VÉRIN DE DÉPORT)	6MCR	8MCR	10MCR
Débit max disponible en bout de flexible	30 l/min (7.9 gpm)	30 l/min (7.9 gpm)	30 l/min (7.9 gpm)
Débit réglable au tableau de bord (réglage usine)	30 l/min (7.9 gpm)	30 l/min (7.9 gpm)	30 l/min (7.9 gpm)
Pression maximum (non réglable)	280 bar (4,060 psi)	280 bar (4,060 psi)	280 bar (4,060 psi)
Contrôle de l'accessoire par commande hydraulique proportionnelle intégrée au manipulateur gauche	option	option	option

AUTRES FONCTIONS HYDRAULIQUES :

La fonction couplage des vérins combine simultanément les mouvements des vérins de bras et de bec de flèche pour permettre une conduite identique à celle d'une pelle avec flèche monobloc

La fonction inversion du sens du godet permet d'inverser la commande du vérin de godet au manipulateur droit afin de retrouver le sens de manœuvre d'une chargeuse

TOURELLE	6MCR	8MCR	10MCR
Rotation totale	360°	360°	360°
Orientation par moteur hydraulique lent avec freinage automatique par disques équipé de limiteur de pression anti rebond	•	•	•
Entraînement par couronne à denture intérieure	•	•	•
Vitesse de rotation	10 tr/min (10 rpm)	10 tr/min (10 rpm)	10 tr/min (10 rpm)
Couple de rotation	1330 daNm (9,800 ft.lbf)	1690 daNm (12,400 ft.lbf)	2500 daNm (18,440 ft.lbf)

CABINE	6MCR	8MCR	10MCR
Cabine panoramique grand confort	homologuée ROPS et FOPS avec grille		
Monocoque fixée sur 4 plots élastiques	•	•	•
Pare-brise avant escamotable partiellement ou dans sa totalité	sous le toit de la cabine		
Siège réglable et ajustable à la morphologie de l'opérateur	•	•	•
Chauffage à eau conforme à la norme ISO 10263	•	•	•
Commandes assistées par manipulateurs ergonomiques proportionnels	•	•	•
Niveau carburant et température du liquide de refroidissement	•	•	•
Tableau de bord avec écran couleur	•	•	•
Zone de rangement arrière	•	•	•
Niveau sonore en cabine	78 db(A)	78 db(A)	78 db(A)

VALEURS DE RÉFÉRENCES : MÉTRIQUES

- 1 litre = 0,26417 gallon liquide État-Unis
- 1 litre = 0,21997 gallon liquide impérial

ÉQUIPEMENT	6MCR	8MCR	10MCR
Cinématique à volée variable Mecalac composée de 4 parties : flèche, bec de flèche, noix de déport et balancier	•	•	•
Déport droite et gauche par vérin hydraulique. Système permettant de conserver l'intégralité des efforts de pénétration quelle que soit la position angulaire de la noix de déport	•	•	•
Déport à gauche	1382 mm (54 in)	1551 mm (61 in)	1775 mm (70 in)
Déport à droite	1820 mm (72 in)	1899 mm (75 in)	2034 mm (80 in)
Vérin de flèche avec amortisseur de fin de course	•	•	•
Longueur du balancier	1650 mm (5'5")	1800 mm (5'11")	2025 mm (6'7")
Système d'attache rapide d'accessoire CONNECT			
- Prise avec verrouillage mécanique automatique	•	•	•
- Détection de verrouillage incorrect			
- Déverrouillage à commande hydraulique			

MODES DE TRAVAIL

Le **MODE EXCAVATEUR** permet de conduire la machine comme une pelle :

- Rotation tourelle et commande du bras au manipulateur gauche
- Commande de la flèche ou du bec de flèche et du godet au manipulateur droit
- Commande de la translation par pédibulateurs

Le **MODE CHARGEUR COMPACTE** permet de conduire la machine comme un chargeur compact sur chenilles :

- Translation et contre rotation au manipulateur gauche
- Commande de levage (bec de flèche) et du godet au manipulateur droit
- Possibilité de "récupération" de la rotation sur le manipulateur gauche



PRODUCTIVITÉ

- Réversible, en série, adaptée à tous les accessoires et aux 4 fonctions Mecalac
- Simplicité de prise, dans les deux sens, compréhension et visibilité immédiates
- Absence de maintenance, diminue les risques de défaillance
- Compacité et légèreté, converties en volume godet, +10%
- Grâce au godet de curage, transport de trois godets rétros (400, 600, 900)

SÉCURITÉ

- L'accessoire soulevé du sol ne peut pas tomber, quel que soit le sens de prise, qu'il soit verrouillé ou non : système de crochet empêchant la chute du godet, intégration d'un clapet anti-retour du vérin
- Détection en continu de la course du vérin, mesure réelle du verrouillage de l'accessoire avec alarme en cabine
- Rattrapage de jeu automatique grâce à la sur-course du vérin
- Interface utilisateur simple, supprime tout risque de mauvaise manipulation

FIABILITÉ

- Pour les oreilles, utilisation d'acier 500HB, la plus forte résistance à l'abrasion au monde
- 100% Mecalac : la machine, le porte outil et les accessoires sont conçus pour fonctionner ensemble. CONNECT est dédiée à Mecalac



6·8·10MCR

DIMENSIONS

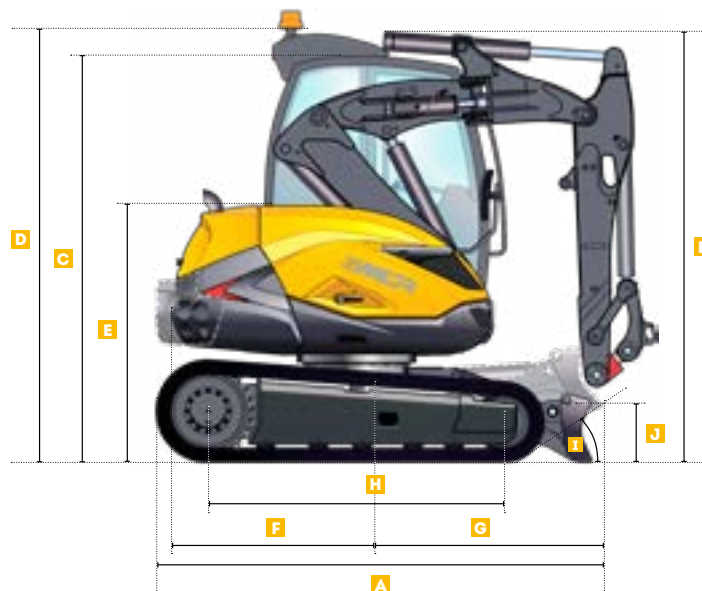

DIMENSIONNEL MACHINE	6MCR		8MCR	10MCR
	Équipement polyvalent Mecalac*	Équipement rétro avec déport		
A Longueur hors tout	2831 mm (9'3")		3129 mm (10'3")	3344 mm (10'11")
B Hauteur hors tout	2660 mm (8'9")	2750 mm (9'0")	2900 mm (9'6")	3250 mm (10'8")
C Hauteur cabine (sans équipement)	2623 mm (8'7")		2623 mm (8'7")	2708 mm (8'11")
D Hauteur cabine (sans équipement avec option climatisation)	2751 mm (9')		2751 mm (9')	2836 mm (9'3")
E Hauteur capots	1640 mm (5'4")		1648 mm (5'5")	1760 mm (5'9")
F Porte à faux arrière**	1180 mm (3'10")		1254 mm (4'1")	1385 mm (4'6")
G Porte à faux avant (sans équipement)	1561 mm (5'1")		1724 mm (5'8")	1858 mm (6'1")
H Empattement (distance moyenne)	1880 mm (6'2")		2095 mm (6'11")	2270 mm (7'5")

DIMENSIONNEL MACHINE	6MCR		8MCR	10MCR
	Équipement polyvalent Mecalac*	Équipement rétro avec déport		
I Angle de franchissement	33°		34°	39°
J Hauteur lame levée	360 mm (1'2")		374 mm (1'2")	470 mm (1'6")
K Garde au sol	300 mm (1')		300 mm (1')	340 mm (1'1")
L Largeur avec chenilles 400 mm	2030 mm (6'8")		2100 mm (6'10")	2300 mm (7'7")
L Largeur avec chenilles 450 mm	-		2100 mm (6'10")	2300 mm (7'7")
M Hauteur sous tourelle	710 mm (2'4")		710 mm (2'4")	760 mm (2'6")

* avec déport

** contrepois additionnel, ajouter 100 mm.



CHARGEMENT ET DÉCHARGEMENT EN MODE CHARGEUSE À 45° ET 3 M DE HAUTEUR

DIMENSIONNEL MACHINE	6MCR		8MCR	10MCR
	Équipement polyvalent Mecalac*	Équipement rétro avec déport		
A Angle de cavage	35°		37°	37°
B Distance de déversement frontal	100 mm (0'4")		335 mm (1'1")	608 mm (1'12")

PERFORMANCE EN CHARGEUSE	6MCR		8MCR	10MCR
	Équipement polyvalent Mecalac*	Équipement rétro avec déport		
Force de cavage	3320 daN (7,464 lbf)	2020 daN (4,608 lbf)	3650 daN (8,205 lbf)	4920 daN (11,060 lbf)

DÉVERSEMENT À HAUTEUR MAXIMALE EN MODE CHARGEUSE ET AU NIVEAU DU SOL À 45°

DIMENSIONNEL MACHINE	6MCR		8MCR	10MCR
	Équipement polyvalent Mecalac*	Équipement rétro avec déport		
C Angle de déversement à hauteur maximale	50°		44°	47°
D Hauteur maximale de déversement	3120 mm (10'3")		3571 mm (11'8")	3728 mm (12'3")
E Hauteur maximale de l'axe du porte-outil	4196 mm (13'9")		4636 mm (15'2")	4930 mm (16'2")
F Distance de déversement latéral	325 mm (1')		348 mm (1'2")	633 mm (2')
G Hauteur du godet à l'horizontal	3612 mm (11'10")		4051 mm (13'3")	4265 mm (13'12")
H Distance aux chenilles	610 mm (2')	550 mm (1'9")	630 mm (2')	1140 mm (3'9")

* avec déport



DIMENSIONNEL MACHINE	6MCR		
	Équipement polyvalent Mecalac*	Équipement rétro avec déport	
A Gabarit arrière avec déport maximum**	1128 mm (3'8")	1207 mm (3'11")	1304 mm (4'3")
B Déport maximum à gauche	1382 mm (4'6")	1551 mm (5'1")	1775 mm (5'9")
B' Déport maximum à droite	1820 mm (5'12")	1899 mm (6'3")	2034 mm (6'8")
C Rayon du contrepoids**	1180 mm (3'10")	1254 mm (4'1")	1385 mm (4'6")
D Rayon avant	1438 mm (4'8")	1360 mm (4'5")	1881 mm (6'2")
E Diamètre minimal d'évolution**	2876 mm (9'5")	2720 mm (8'11")	3762 mm (12'4")
F Hauteur en rotation compacte	4144 mm (13'7")	4270 mm (14'0")	4430 mm (14'6")

* avec déport

** contrepoids additionnel, ajouter 100 mm aux valeurs C et E + 20 mm à la valeur A.

PERFORMANCES EN RÉTRO	6MCR			
	Équipement polyvalent Mecalac*	Équipement rétro avec déport	8MCR	10MCR
Force de cavage (max.)	4050 daN (9,100 lbf)	5100 daN (11,460 lbf)	6500 daN (14,600 lbf)	
Force de pénétration (max.)	2400 daN (5,400 lbf)	3100 daN (6,970 lbf)	2700 daN (6,070 lbf)	3300 daN (7,400 lbf)

* avec déport



6MCR ÉQUIPEMENT POLYVALENT MECALAC*

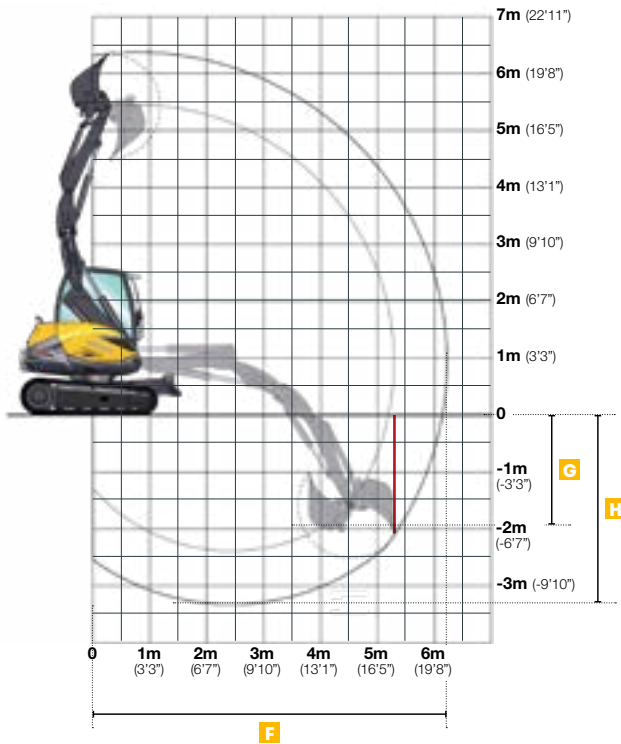

DIMENSIONNEL MACHINE		6MCR Équipement polyvalent Mecalac*
F	Portée maximale	6220 mm (20'5")
G	Profondeur de creusement vertical max. avec godet standard	1940 mm (6'4")
H	Profondeur maximale fond de fouille	3300 mm (10'11")

* avec déport

6MCR ÉQUIPEMENT RÉTRO AVEC DÉPORT

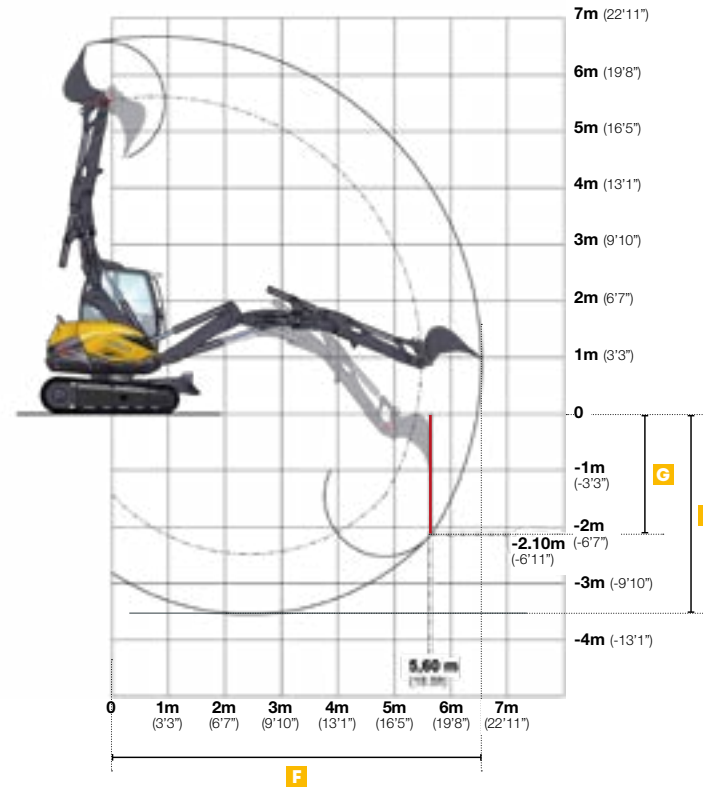

DIMENSIONNEL MACHINE		6MCR Équipement rétro avec déport
F	Portée maximale	6400 mm (21'0")
G	Profondeur de creusement vertical max. avec godet standard	2100 mm (6'11")
H	Profondeur maximale fond de fouille	3380 mm (11'1")

8MCR ÉQUIPEMENT POLYVALENT MECALAC*

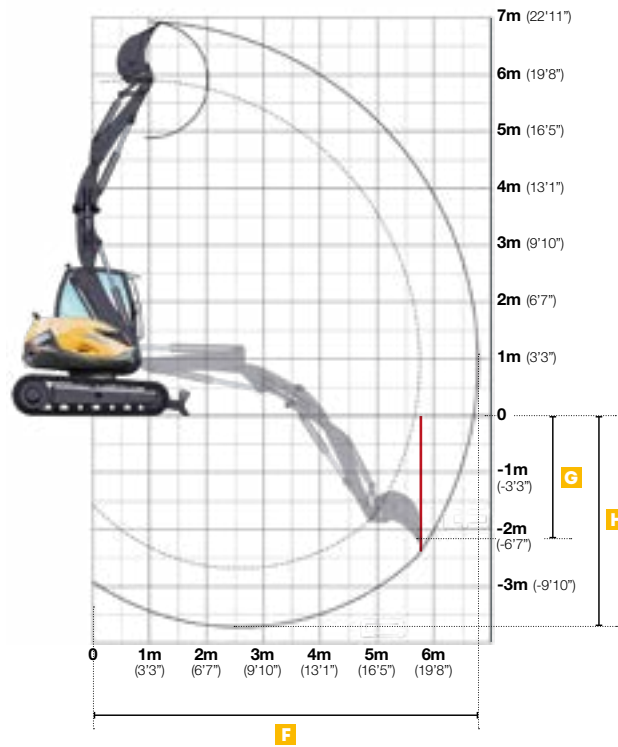

10MCR ÉQUIPEMENT POLYVALENT MECALAC*

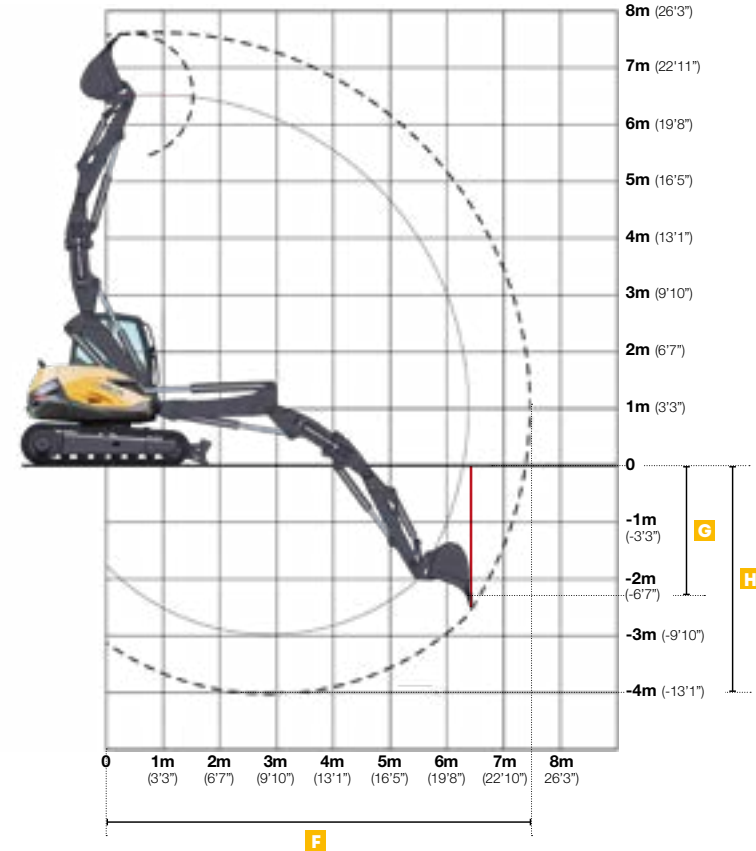

DIMENSIONNEL MACHINE	8MCR	10MCR
	Équipement polyvalent Mecalac*	Équipement polyvalent Mecalac*
F Portée maximale	6750 mm (22'1")	7500 mm (24'7")
G Profondeur de creusement vertical max. avec godet standard	2160 mm (7'1")	2300 mm (7'6")
H Profondeur maximale fond de fouille	3700 mm (12'1")	4000 mm (13'1")

* avec déport



6MCR - MANUTENTION ÉQUIPEMENT POLYVALENT MECALAC*

CAPACITÉS DE LEVAGE AUX FOURCHES

Toutes les masses sont indiquées en kg (lb) avec CONNECT.

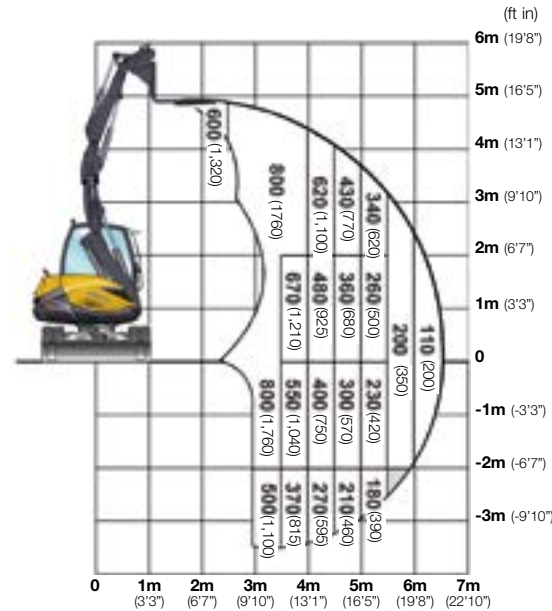
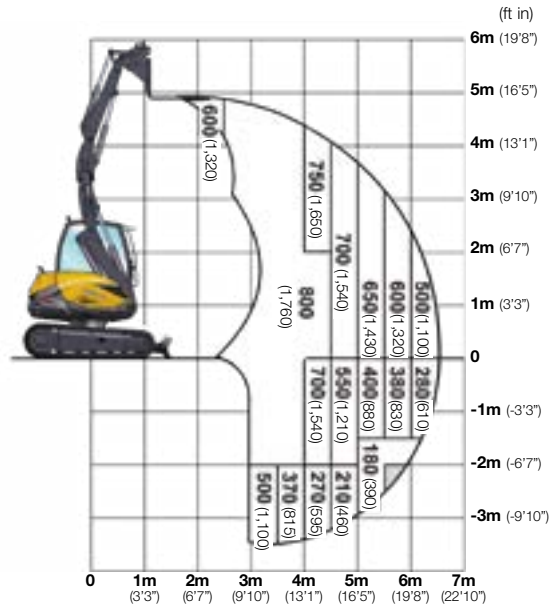

CONDITIONS DE TRAVAIL

- sur chenilles avec la lame baissée
- sur sol horizontal et compact
- équipement utilisé sans déport
- équipé d'un lève-palette
- équipé de 4 clapets de sécurité

SELON ISO 10567

- maximum 75% de la charge de basculement ou 87% de la limite hydraulique

- valeurs maximales déterminées pour la position la plus défavorable des vérins et équipement

* avec déport

CAPACITÉS DE LEVAGE AUX FOURCHES DE 0 À 1,5 M DE HAUTEUR

Vérins de flèche en position optimale en partant les fourches au sol, en utilisant le vérin de flèche (comme un chargeur), avec CONNECT.

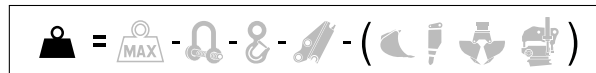
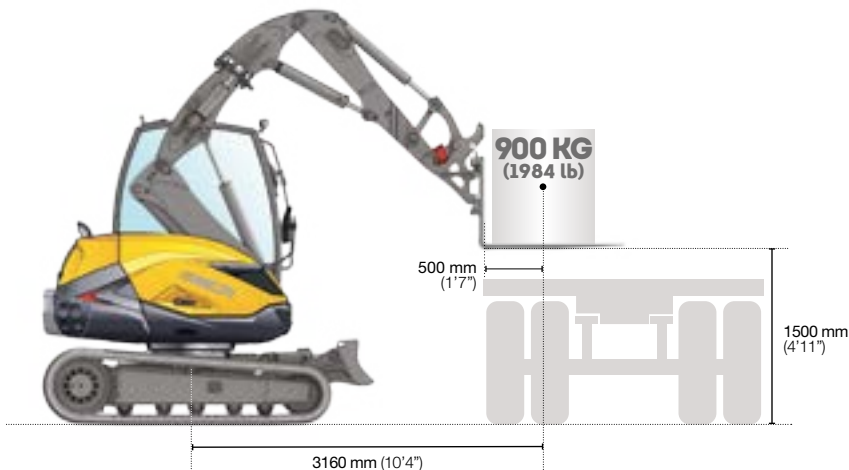

CAPACITÉS DE LEVAGE AU CROCHET

Toutes les masses sont indiquées en kg avec CONNECT.

	2M (7 ft)		3M (10 ft)		4.5M (15 ft)		5.5M (18 ft)	
3.5M (12 ft)	-	-	1750 (3,860)	1750 (3,860)	1220 (2,690)	790* (1,740)	-	-
3M (10 ft)	-	-	2020 (4,450)	1800 (3,970)	1540 (3,395)	790* (1,740)	-	-
1.5M (5 ft)	3000 (6,610)	3000 (6,610)	2680 (5,910)	1910* (4,210)	1660 (3,660)	800* (1,760)	1090 (2,400)	500* (1,100)
0M	3000 (6,610)	3000 (6,600)	3000 (6,610)	1830* (4,030)	1630 (3,590)	730* (1,610)	-	-
-1.5M (5 ft)	3000 (6,610)	3000 (6,610)	2860 (6,300)	1560* (3,440)	1400 (3,090)	650* (1,430)	-	-
-2.5M (8 ft)	3000 (6,610)	3000 (6,610)	1650 (3,640)	1480 (3,260)	-	-	-	-

Travail en position longitudinale côté lame

Travail en position transversale ou à 360°

CONDITIONS DE TRAVAIL

- sur chenilles avec la lame baissée
- sur sol horizontal et compact
- équipement utilisé sans déport
- sans outils (godet, chargeur...) avec platine de manutention + crochets 3 t (6,613lb)
- maximum 75% de la charge de basculement ou 87% de la limite hydraulique
- valeurs maximales déterminées pour la position optimale des vérins et équipement

Les capacités de levage marquées par un astérisque (*) sont limitées par la stabilité de la machine. Les autres valeurs sont limitées par les capacités hydrauliques ou les capacités du crochet. La masse de l'élingue, des dispositifs de levage auxiliaires ou du godet doit être déduite de la charge nominale pour déterminer la charge pouvant être levée.

Tous les éléments ajoutés en bout de bras doivent être pris en considération pour mesurer les capacités réelles de levage en kg (lbs), notamment leur position et masse.



6MCR - MANUTENTION ÉQUIPEMENT RÉTRO AVEC DÉPORT

CAPACITÉS DE LEVAGE AUX FOURCHES

Toutes les masses sont indiquées en kg (lb) avec CONNECT.

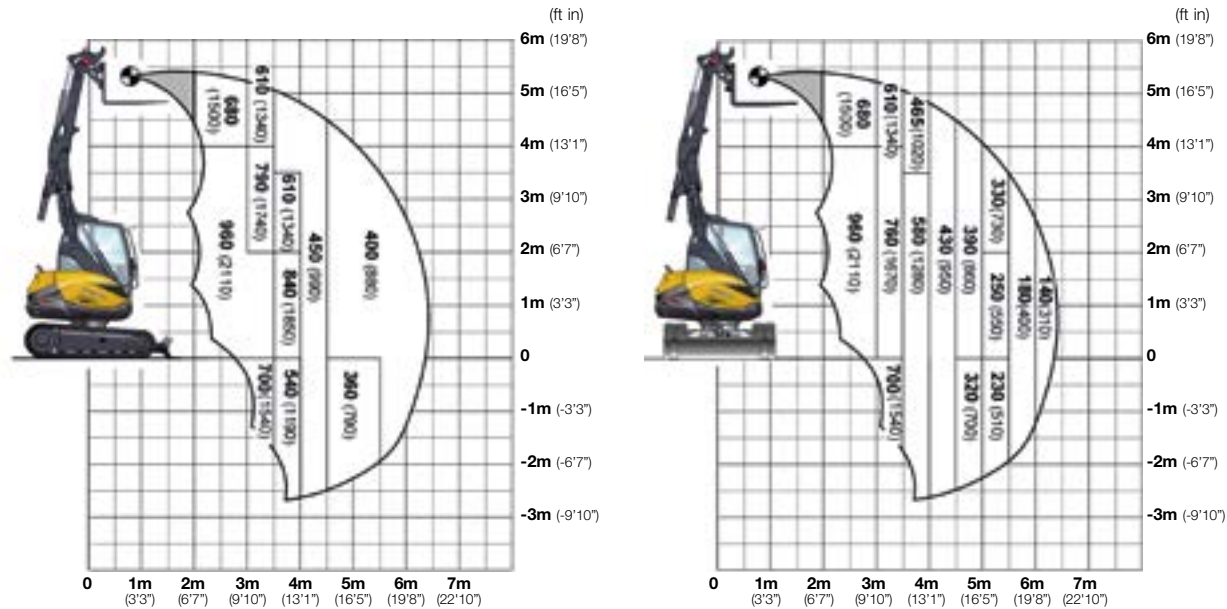

CONDITIONS DE TRAVAIL

- sur chenilles avec la lame baissée
- sur sol horizontal et compact
- équipement utilisé sans déport
- équipé d'un lève-palette
- équipé de 4 clapets de sécurité

SELON ISO 10567

- maximum 75% de la charge de basculement ou 87% de la limite hydraulique
- valeurs maximales déterminées pour la position la plus défavorable des vérins et équipement

CAPACITÉS DE LEVAGE AU CROCHET

Toutes les masses sont indiquées en kg (lb) avec CONNECT.

	2M (7 ft)	3M (10 ft)	4.5M (15 ft)	5.5M (18 ft)
3.5M (12 ft)	1970 (4,343)	1970 (4,343)	1940 (4,276)	1810 (3,990)
3M (10 ft)	-	2050 (4,519)	2040 (4,497)	1830 (4,034)
1.5M (5 ft)	2610 (5,754)	3550 (7,826)	2660 (5,864)	1770 (3,902)
0 M	5450 (12,015)	3370 (7,429)	2890 (6,371)	1650 (3,637)
-1.5M (5 ft)	4950 (10,913)	2880 (6,349)	2470 (5,445)	1360 (2,998)
-2.5M (8 ft)	2420 (5,335)	2420 (5,335)	1220 (2,689)	1220 (2,689)

Travail en position longitudinale côté lame

Travail en position transversale ou à 360°

CONDITIONS DE TRAVAIL

- sur chenilles avec la lame baissée
- sur sol horizontal et compact
- équipement utilisé sans déport
- sans outils (godet, chargeur...) avec crochets 3 t (6,613lb)
- maximum 75% de la charge de basculement ou 87% de la limite hydraulique
- valeurs maximales déterminées pour la position optimale des vérins et équipement

Les capacités de levage marquées par un astérisque (*) sont limitées par la stabilité de la machine. Les autres valeurs sont limitées par les capacités hydrauliques ou les capacités du crochet. La masse de l'élingue, des dispositifs de levage auxiliaires ou du godet doit être déduite de la charge nominale pour déterminer la charge pouvant être levée.

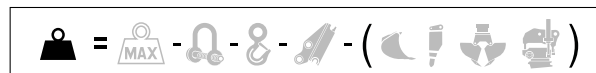

Tous les éléments ajoutés en bout de bras doivent être pris en considération pour mesurer les capacités réelles de levage en kg (lbs), notamment leur position et masse.



8MCR - MANUTENTION ÉQUIPEMENT POLYVALENT MECALAC*

CAPACITÉS DE LEVAGE AUX FOURCHES

Toutes les masses sont indiquées en kg (lb) avec CONNECT.

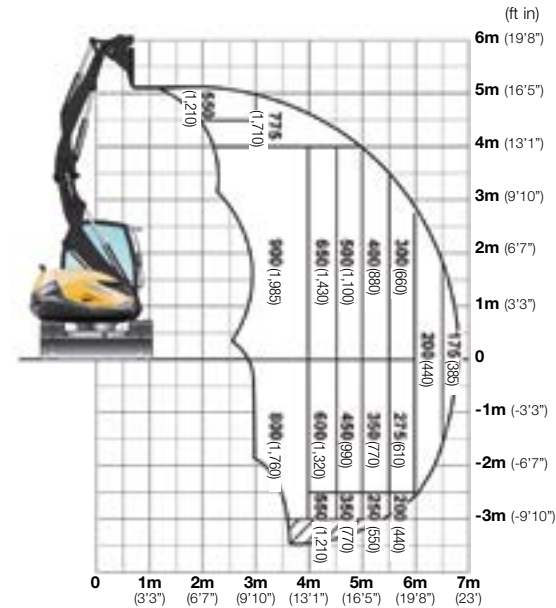
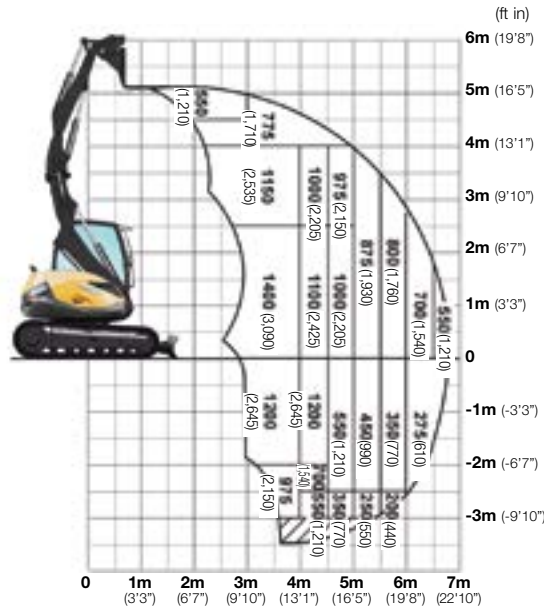

- CONDITIONS DE TRAVAIL**
- sur chenilles avec la lame baissée
 - sur sol horizontal et compact
 - équipement utilisé sans déport
 - équipé d'un lève-palette
 - équipé de 4 clapets de sécurité

- SELON ISO 10567**
- maximum 75% de la charge de basculement ou 87% de la limite hydraulique
 - valeurs maximales déterminées pour la position la plus défavorable des vérins et équipement

* avec déport

CAPACITÉS DE LEVAGE AUX FOURCHES DE 0 À 1,5 M DE HAUTEUR

Vérins de flèche en position optimale en partant les fourches au sol, en utilisant le vérin de flèche (comme un chargeur), avec CONNECT.

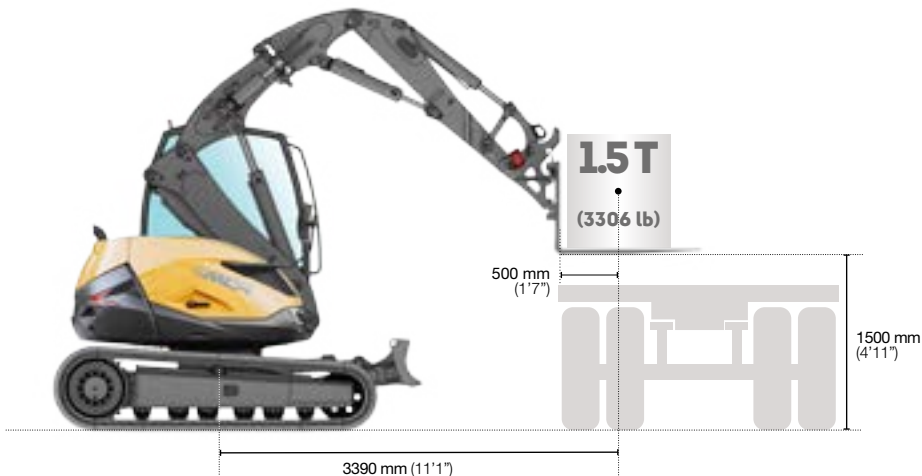

CAPACITÉS DE LEVAGE AU CROCHET

Toutes les masses sont indiquées en kg (lb) avec CONNECT.

	2M (7 ft)		3M (10 ft)		4.5M (15 ft)		6M (20 ft)	
5M (16 ft)	3000 (6,610)	3000 (6,610)	2600 (5,730)	2600 (5,730)	-	-	-	-
3M (10 ft)	2600 (5,730)	2600 (5,730)	2600 (5,730)	2600 (5,730)	1850 (4,080)	1100 (2,420)	1400 (3,090)	600* (1,320*)
1.5M (5 ft)	3000 (6,610)	3000 (6,610)	3000 (6,610)	2600* (5,730*)	2150 (4,740)	1050 (2,310)	1400 (3,090)	600* (1,320*)
0 M	3000 (6,610)	3000 (6,610)	3000 (6,610)	2500* (5,510*)	2100 (4,630)	1050 (2,310)	1200 (2,650)	550* (1,210*)
-1M (-3 ft)	3000 (6,610)	3000 (6,610)	3000 (6,610)	2400* (5,290*)	2000 (4,410)	950 (2,100)	1000 (2,200)	500* (1,100*)
-2M (-7 ft)	3000 (6,610)	3000* (6,610*)	3000 (6,610)	2100* (4,630*)	1900 (4,190)	900 (1,980)	800 (1,760)	500* (1,100*)
-3M (-10 ft)	3000 (6,610)	3000 (6,610)	3000 (6,610)	1900* (4,190*)	850 (1,870)	800 (1,760)	-	-

Travail en position longitudinale côté lame

Travail en position transversale ou à 360°

CONDITIONS DE TRAVAIL

- sur chenilles avec la lame baissée
- sur sol horizontal et compact
- équipement utilisé sans déport
- sans outils (godet, chargeur...)
- avec crochets 3 t (6,613lb)
- maximum 75% de la charge de basculement ou 87% de la limite hydraulique
- valeurs maximales déterminées pour la position optimale des vérins et équipement

Les capacités de levage marquées par un astérisque (*) sont limitées par la stabilité de la machine. Les autres valeurs sont limitées par les capacités hydrauliques ou les capacités du crochet. La masse de l'élingue, des dispositifs de levage auxiliaires ou du godet doit être déduite de la charge nominale pour déterminer la charge pouvant être levée.



Tous les éléments ajoutés en bout de bras doivent être pris en considération pour mesurer les capacités réelles de levage en kg (lbs), notamment leur position et masse.



10MCR - MANUTENTION ÉQUIPEMENT POLYVALENT MECALAC*

CAPACITÉS DE LEVAGE AUX FOURCHES

Toutes les masses sont indiquées en kg (lb) avec CONNECT.

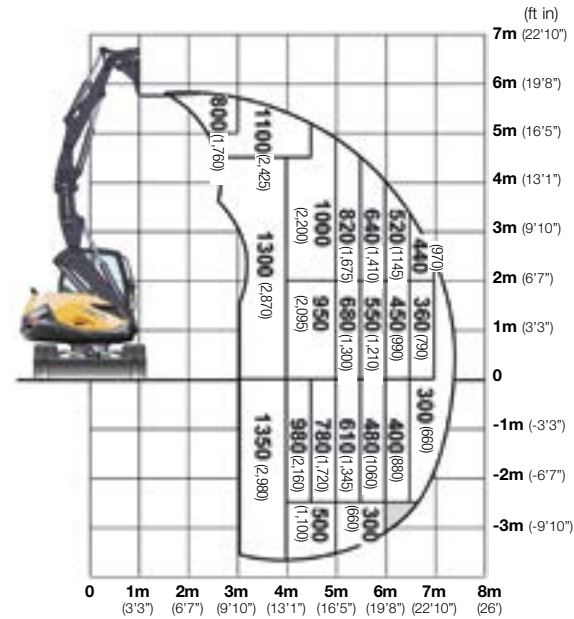
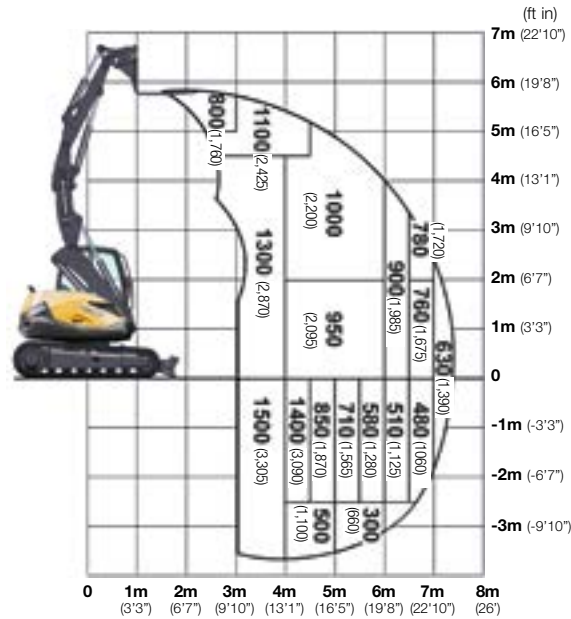

CONDITIONS DE TRAVAIL

- sur chenilles avec la lame baissée
- sur sol horizontal et compact
- équipement utilisé sans déport
- équipé d'un lève-palette
- équipé de 4 clapets de sécurité

SELON ISO 10567

- maximum 75% de la charge de basculement ou 87% de la limite hydraulique
- valeurs maximales déterminées pour la position la plus défavorable des vérins et équipement

* avec déport

CAPACITÉS DE LEVAGE AUX FOURCHES DE 0 À 1,5 M DE HAUTEUR

Vérins de flèche en position optimale en partant les fourches au sol, en utilisant le vérin de flèche (comme un chargeur), avec CONNECT.

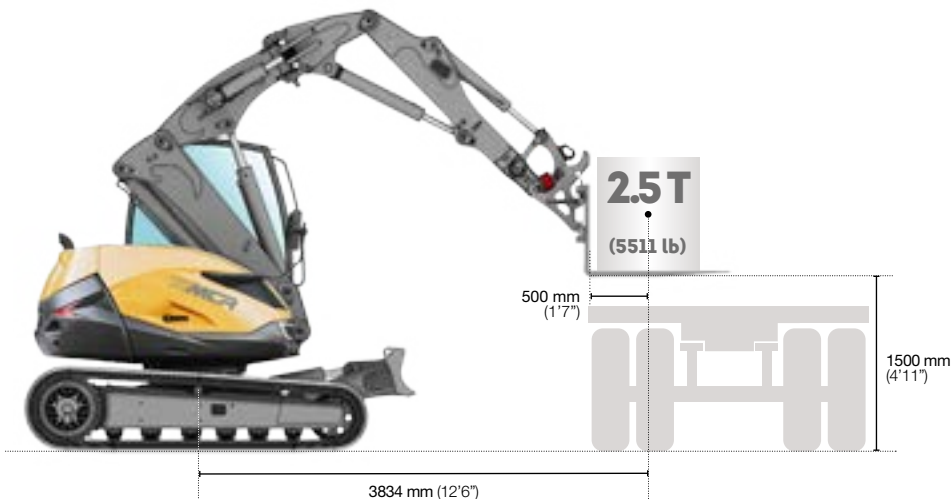

CAPACITÉS DE LEVAGE AU CROCHET

Toutes les masses sont indiquées en kg (lb) avec CONNECT.

	2M (7 ft)	3M (10 ft)	4.5M (15 ft)	6M (20 ft)
3M (10 ft)	-	3830 (8,440)	2870 (6,330)	1850 (4,080)
1.5M (5 ft)	-	4000 (8,820)	3050 (6,720)	1920 (4,230)
0 M	4000 (8,820)	4000 (8,820)	4000 (8,820)	3910* (8,620*)
-1.5M (-5 ft)	4000 (8,820)	4000 (8,820)	2390 (5,270)	2390* (5,270*)
-3M (-10 ft)	4000 (8,820)	4000 (8,820)	2630 (5,800)	2630* (5,800*)

Travail en position longitudinale côté lame

Travail en position transversale ou à 360°

CONDITIONS DE TRAVAIL

- sur chenilles avec la lame baissée
- sur sol horizontal et compact
- équipement utilisé sans déport
- sans outils (godet, chargeur...) avec platine de manutention + crochets 4 t (8,818 lb)
- maximum 75% de la charge de basculement ou 87% de la limite hydraulique
- valeurs maximales déterminées pour la position optimale des vérins et équipement

Les capacités de levage marquées par un astérisque (*) sont limitées par la stabilité de la machine. Les autres valeurs sont limitées par les capacités hydrauliques ou les capacités du crochet. La masse de l'élingue, des dispositifs de levage auxiliaires ou du godet doit être déduite de la charge nominale pour déterminer la charge pouvant être levée.

Tous les éléments ajoutés en bout de bras doivent être pris en considération pour mesurer les capacités réelles de levage en kg (lbs), notamment leur position et masse.



6MCR

DÉBIT / PRESSION AUXILIAIRE 1 (PROPORTIONNELLE)

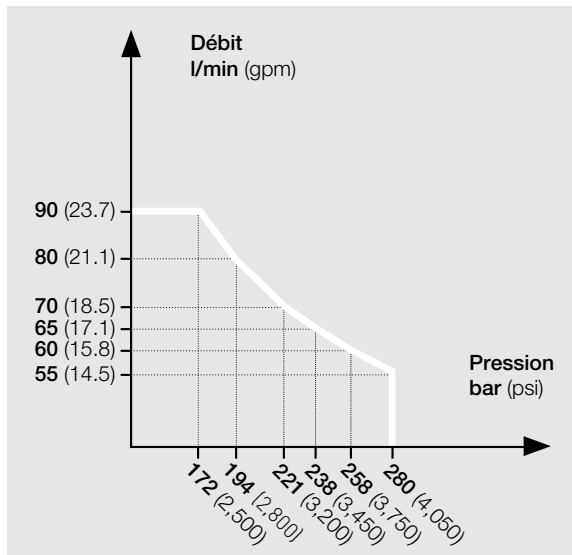

LIGNE AUXILIAIRE 2		DONNÉES
Dérivation vérin de déport (rotation de benne)		
Débit maximum	30 l/min (7.9 gpm)	
Pression	280 bar (4,050 psi)	
Commande	proportionnelle en option	

LIGNE AUXILIAIRE 3		DONNÉES
Dérivation vérin de godet (fonction benne)		
Débit maximum	80 l/min (21.1 gpm)	
Pression maximum	280 bar (4,050 psi)	

8MCR

DÉBIT / PRESSION AUXILIAIRE 1 (PROPORTIONNELLE)

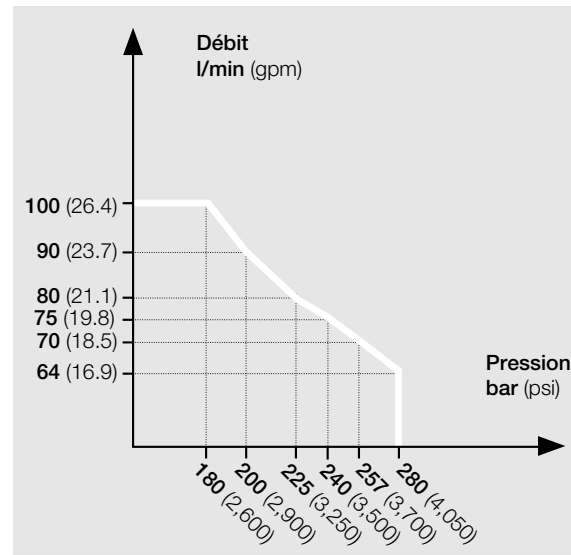

LIGNE AUXILIAIRE 2		DONNÉES
Dérivation vérin de déport (rotation de benne)		
Débit maximum	30 l/min (7.9 gpm)	
Pression	280 bar (4,050 psi)	
Commande	proportionnelle en option	

LIGNE AUXILIAIRE 3		DONNÉES
Dérivation vérin de godet (fonction benne)		
Débit maximum	80 l/min (21.1 gpm)	
Pression maximum	280 bar (4,050 psi)	

10MCR

DÉBIT / PRESSION AUXILIAIRE 1 (PROPORTIONNELLE)

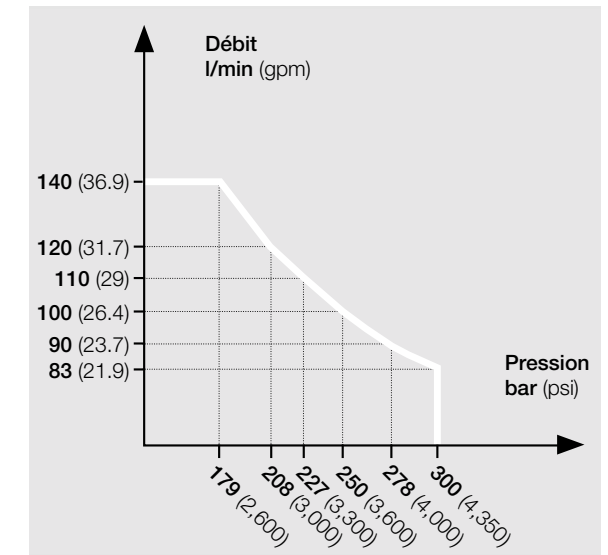

LIGNE AUXILIAIRE 2		DONNÉES
Dérivation vérin de déport (rotation de benne)		
Débit maximum	30 l/min (7.9 gpm)	
Pression	300 bar (4,350 psi)	
Commande	proportionnelle en option	

LIGNE AUXILIAIRE 3		DONNÉES
Dérivation vérin de godet (fonction benne)		
Débit maximum	120 l/min (31.7 gpm)	
Pression maximum	300 bar (4,350 psi)	

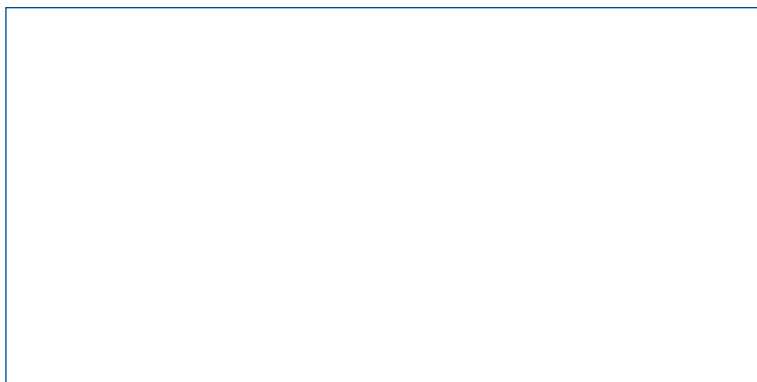

MECALAC FRANCE S.A.S.
2, avenue du Pré de Challes
Parc des Glaisins – CS 40230
Annecy-le-Vieux
FR - 74942 Annecy Cedex
Tel. +33 (0)4 50 64 01 63

**MECALAC BAUMASCHINEN
GMBH**
Am Friedrichsbrunnen
D-24782 Büdelsdorf
Tel. +49 (0)43 31/3 51-319

**MECALAC CONSTRUCTION
EQUIPMENT UK LTD**
Central Boulevard,
ProLogis Park
Coventry, CV6 4BX, UK
Tél. +44 (0)24 7633 9539

**MECALAC İŞ MAKİNELERİ
SAN VE TIC. LTD. ŞTİ.**
Ege Serbest Bölgesi Nilüfer 1 Sok. No: 34
35410, Gaziemir
İzmir - Türkiye
Tel. +90 232 220 11 15



WWW.MECALAC.COM

Documents et spécifications susceptibles de modifications sans préavis. Photos non contractuelles. Les machines représentées sur les photos peuvent comporter des équipements supplémentaires ou différents de l'offre locale. Pour connaître les options disponibles dans votre région, veuillez-vous adresser à votre concessionnaire Mecalac.

2022 Mecalac®. Tous droits réservés.

Design Les Alchimistes - Crédit photos Sémaphore - Istockphoto - Fotolia - Document non contractuel